

YT7412-191EFS

# OPERATION MANUAL

SVE8,12

---

# YANMAR

OPERATION MANUAL  
MANUEL D'OPERATION  
MANUAL DE OPERACION

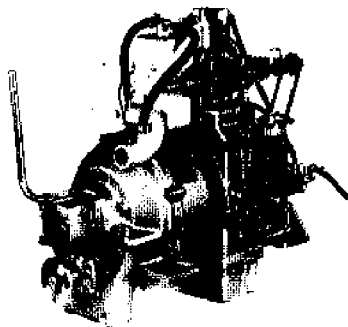

**SVE8**  
**SVE12**

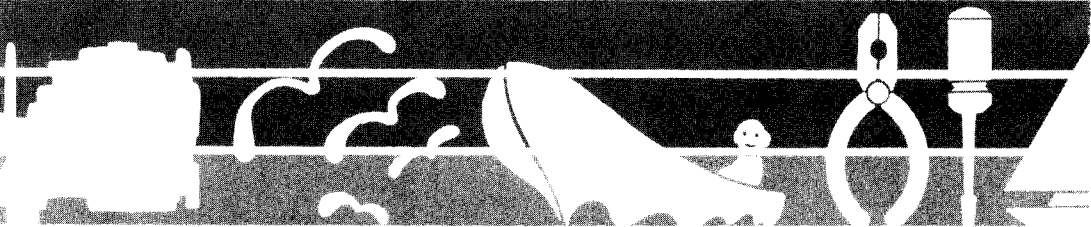
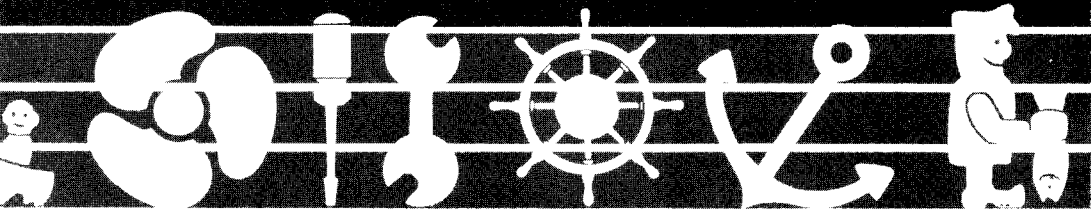
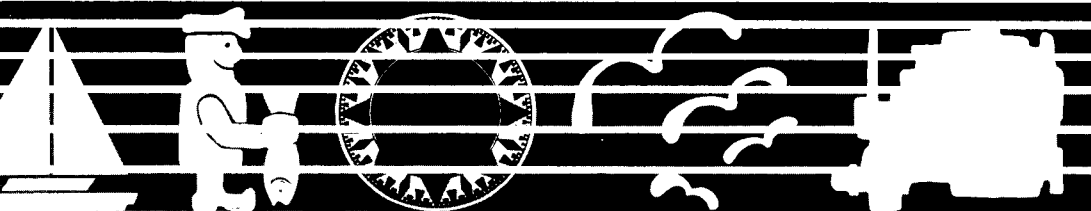

# Contents

---

|             |   |        |
|-------------|---|--------|
| <b>I</b>    | <b>NAME OF PARTS</b> .....  | 4 · 31 |
| <b>II</b>   | <b>BEFORE USING THE ENGINE</b> .....  | 5      |
|             | 1. Fuel oil   2. Lubricating oil   3. Running in  |        |
| <b>III</b>  | <b>PREPARATION</b> .....  | 9      |
|             | 1. Fuel oil   2. Lubricating oil  |        |
| <b>IV</b>   | <b>STARTING</b> .....   | 13     |
|             | 1. Starting   2. For improved starting   3. Warming up                                    |        |
| <b>V</b>    | <b>POINTS TO CHECK DURING OPERATION</b> .....   | 19     |
|             | 1. Fuel oil   2. Lubricating oil   3. Cooling water   4. Exhaust gas<br>5. Abnormal sound |        |
| <b>VI</b>   | <b>STOPPING</b> .....   | 21     |
| <b>VII</b>  | <b>AIR VENTING</b> .....  | 23     |
| <b>VIII</b> | <b>ADJUSTMENT OF FUEL-INJECTION REGULATOR</b> .....                                       | 25     |
| <b>IX</b>   | <b>PERIODICAL CHECK</b> .....   | 27     |

---

# Sommaire

---

|                              |        |
|------------------------------|--------|
| <b>NOM DES ORGANES</b> ..... | 4 · 31 |
|------------------------------|--------|

---

|  |   |
|--|---|
| <b>AVANT L'UTILISATION DU MOTEUR</b> ..... | 5 |
|--|---|

1. Le combustible    2. L'huile de graissage    3. Le rodage
- 

|                          |   |
|--------------------------|---|
| <b>PREPARATION</b> ..... | 9 |
|--------------------------|---|

1. Combustible    2. Huile de graissage
- 

|                        |    |
|------------------------|----|
| <b>DEMARRAGE</b> ..... | 13 |
|------------------------|----|

1. Démarrage    2. Pour obtenir un meilleur démarrage    3. Réchauffement du moteur
- 

|  |    |
|--|----|
| <b>POINTS A VERIFIER PENDANT L'OPERATION</b> ..... | 19 |
|--|----|

1. Combustible    2. Huile de graissage    3. Eau de refroidissement  
4. Gaz d'échappement    5. Bruits anormaux
- 

|                    |    |
|--------------------|----|
| <b>ARRET</b> ..... | 21 |
|--------------------|----|

---

|   |    |
|---|----|
| <b>PURGE DU CIRCUIT D'INJECTION</b> ..... | 23 |
|---|----|

---

|   |    |
|---|----|
| <b>AJUSTEMENT DU REGULATEUR D'INJECTION</b> ..... | 25 |
|---|----|

---

|  |    |
|--|----|
| <b>VERIFICATIONS PERIODIQUES</b> ..... | 27 |
|--|----|

---

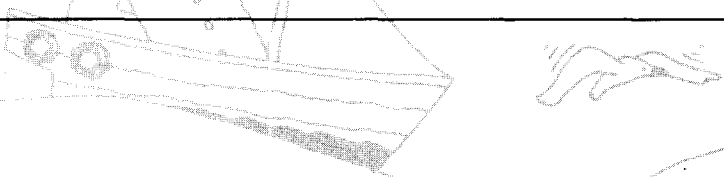

# Contenidos

**NOMBRE DE LAS PIEZAS** ..... 4 · 31

I

**ANTES DE USAR EL MOTOR** ..... 5

1. Aceite combustible    2. Aceite lubricante    3. Puesta a punto del motor

II

**PREPARACION** ..... 9

1. Aceite combustible    2. Aceite lubricante

III

**ARRANQUE** ..... 13

1. Arranque    2. Para mejorar el arranque    3. Calentamiento

IV

**PUNTOS A CHEQUEAR DURANTE LA OPERACION** ..19

1. Aceite combustible    2. Aceite lubricante    3. Agua de enfriamiento  
4. Gas de escape    5. Sonido anormal

V

**DETENCION** ..... 21

VI

**DESALOJO DE AIRE** ..... 23

VII

**AJUSTE DEL REGULADOR DE INYECCION DE COMBUSTIBLE** ..... 25

VIII

**CHEQUEO PERIODICO POR CUENTA PROPIA** ..... 27

IX

20

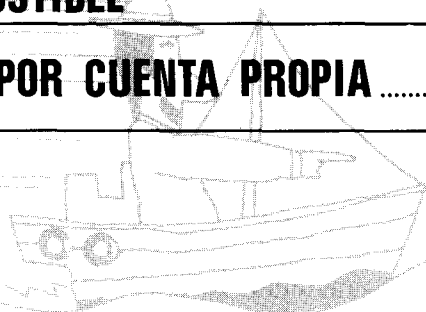

# NAME OF PARTS NOM DES ORGANES NOMBRE DE LAS PIEZAS

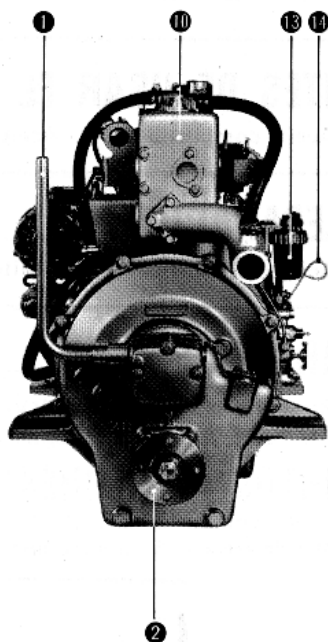
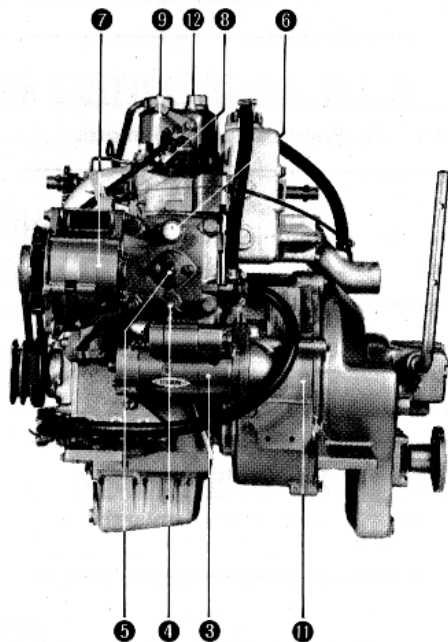

1. Gear lever
2. Propeller shaft coupling
3. Starter motor
4. C.W. drain cock
5. Anticorrosive zinc cover
6. C.W. temp. sender.
7. A.C. generator
8. Fuel injection valve
9. Decompression lever
10. Exhaust silencer
11. Clutch housing
12. L.O. supply port
13. F.O. strainer
14. L.O. level gauge (crank case)

1. Levier d'inverseur
2. Jeu d'accouplement pour l'arbre porte-hélice
3. Démarreur
4. Robinet de vidange d'eau de refroidissement
5. Couvercle zinc d'anti-corrosion
6. Senseur de température d'eau de refroidissement
7. Alternateur à courant alternatif
8. Soupape d'injection de combustible
9. Levier de décompression
10. Silencieux
11. Carter fixe d'embrayage
12. Bouche pour suppléer l'huile
13. Filtre à combustible
14. Indicateur de niveau d'huile de graissage (carter-moteur)

1. Palanca de embrague
2. Acoplamiento del eje de la hélice
3. Arrancador
4. Grifo de drenaje para el agua de enfriamiento
5. Cubierta de zinc anticorrosiva
6. Sensor de temp. de agua de enfriamiento
7. Generador de C.A.
8. Válvula de inyección de combustible
9. Palanca de descompresión
10. Silenciador de escape
11. Caja de embrague
12. Boca de suministro de aceite lubricante
13. Colador de combustible
14. Calibrador de palanca de aceite lubricante (cárter del cigüeñal)

# BEFORE USING THE ENGINE

## 1. Fuel oil

- 1) Use well refined diesel oil as fuel.
- 2) Never fail to remove any deposit or dirt when filling.

(Note)

Presence of water or dust in the fuel may cause failure of the engine and early wear of the plunger, of the fuel injection pump and the fuel injection valve nozzle. Water and dust in the fuel should be precipitated and pure fuel used.

## 2. Lubricating oil

- 1) Choose an oil with proper viscosity for the ambient temperature.
- 2) In adding lub. oil, do not mix different kinds of oil. (brands and/or viscosity)

### [1-1] Recommended Brands of Fuel

Marques de combustibles recommandés

Marcas de combustible recomendadas

| Supplier<br>Fournisseur<br>Proveedor | Brand Name<br>Nom de la marque<br>Marca registrada   |
|--------------------------------------|--|
| <b>SHELL</b>                         | Shell Diesoline or local equivalent<br>Shell Diesoline ou un équivalent local<br>Shell Diesoline o equivalente local |
| <b>CALTEX</b>                        | Caltex Diesel oil<br>Diesel oil Caltex<br>Aceite Caltex Diesel   |
| <b>MOBIL</b>                         | Mobil Diesel oil<br>Diesel oil Mobil<br>Aceite Mobil Diesel  |
| <b>ESSO</b>                          | Esso Diesel oil<br>Diesel oil Esso<br>Aceite Esso Diesel   |
| <b>B.P.</b><br>(British Petroleum)   | B.P. Diesel oil<br>Diesel oil B.P.<br>Aceite B.P. Diesel   |

### [2-1] Recommended brands of lub oil

Huiles de graissage recommandées

Marcas de aceite lubricante recomendadas

| Supplier<br>Fournisseur<br>Proveedor | Brand Name<br>Nom de la marque<br>Marca registrada | SAE NO.                           |         |         |                                    |
|--------------------------------------|--|-----------------------------------|---------|---------|------------------------------------|
|                                      |  | below<br>en dessous 10°C<br>menor | 10~20°C | 20~35°C | over<br>au-dessus 35°C<br>mayor de |
| <b>SHELL</b>                         | Shell Rotella Oil                                  | 10W,20/20W                        | 20/20W  | 30,40   | 50                                 |
|                                      | Shell Talona Oil                                   | 10W                               | 20      | 30,40   | 50                                 |
|                                      | Shell Rimula Oil                                   | 20/20W                            | 20/20W  | 30,40   | —                                  |
| <b>CALTEX</b>                        | RPM Delo Marine Oil                                | 10W                               | 20      | 30,40   | 50                                 |
|                                      | RPM Delo Multi-Service Oil                         | 20/20W,10W                        | 20      | 30      | 50                                 |
| <b>MOBIL</b>                         | Delvac Special                                     | 10W                               | 20      | 30      | —                                  |
|                                      | Delvac 20W-40                                      | 20W-40                            | 20W-40  | —       | —                                  |
|                                      | Delvac 1100 Series                                 | 10W,20/20W                        | 20/20W  | 30,40   | 50                                 |
|                                      | Delvac 1200 Series                                 | 10W,20/20W                        | 20/20W  | 30,40   | 50                                 |
| <b>ESSO</b>                          | Estor HD   | 10W                               | 20      | 30,40   | —                                  |
|                                      | Esso Lube HD                                       | —                                 | 20      | 30,40   | 50                                 |
|                                      | Standard Diesel Oil                                | 10W                               | 20      | 30,40   | 50                                 |
| <b>B.P.</b><br>British<br>Petroleum  | B.P. Energol ICMB<br>B.P. Energol DS-3             | 20W                               | 20W     | 40      | 50                                 |

# AVANT L'UTILISATION DU MOTEUR

## 1. Combustible

- 1) Utiliser du gaz-oil diesel bien épurée.
- 2) Débarrasser surtout le combustible des saletés qu'il contient lors de l'alimentation.

*Note)*

*La présence d'eau et de saletés dans le combustible peut affecter le bon fonctionnement du moteur et entraîner une usure rapide du plongeur de la pompe d'injection de combustible et du bec de la soupape d'injection*

*De l'eau et des saletés dans le combustible doivent être condensées et il faut utiliser un combustible pur.*

## 2. Huile de graissage

- 1) Il faut choisir une huile visqueuse propre à une température ambiante.
- 2) Lors de l'alimentation d'huile de graissage, éviter de mélanger plusieurs sortes d'huile (marques et/ou viscosité).

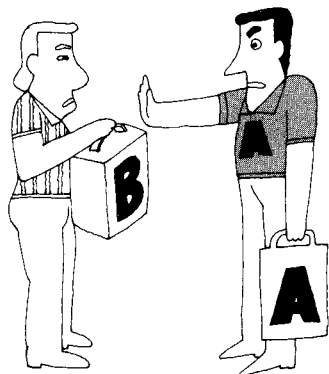

# ANTES DE USAR EL MOTOR

## 1. Aceite combustible

- 1) Usar un buen aceite diesel refinado como combustible.
- 2) No olvidar nunca el retirar cualquier depósito o suciedad cuando se carga el combustible.

*Nota)*

*La presencia de agua o polvo en el combustible, puede ocasionar fallas en el motor y rápido desgaste del émbolo, de la bomba de inyección de combustible y del boquerel de la válvula de inyección de combustible. El agua y polvo dentro del aceite deben ser precipitados, y se usará el aceite completamente limpio.*

## 2. Aceite lubricante

- 1) Elegir un aceite con adecuada viscosidad para la temperatura ambiente.
- 2) Al suministrar aceite lubricante, no mezclar diferentes tipos de aceite (marcas y/o viscosidad).



[2-2] Amount of lub. oil

|       | Crankcase                              | Clutch case                            |
|-------|--|--|
| SVE8  | <b>2.8 litres</b><br>(0.74 U.S.Gallon) | <b>0.5 litres</b><br>(0.13 U.S.Gallon) |
| SVE12 | <b>3.5 litres</b><br>(0.92 U.S.Gallon) | <b>0.5 litres</b><br>(0.13 U.S.Gallon) |

### 3. Running in

- 1) The new engine must be carefully run in during the first 50 Hrs and not subjected to strain.

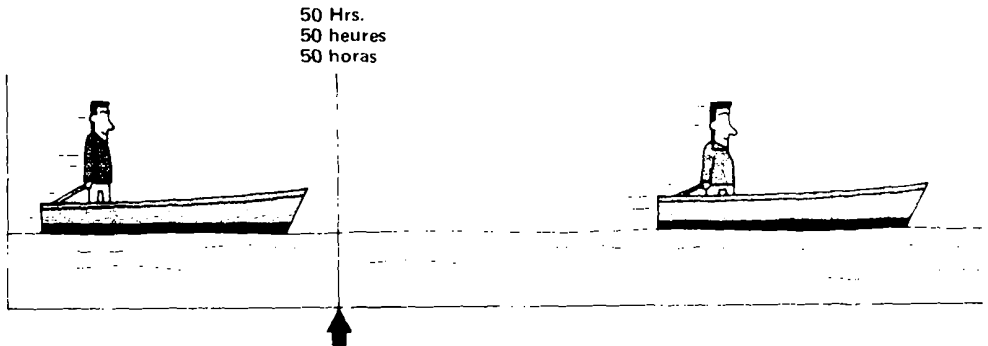

After the running in period, retighten any important nuts and bolts that are loose.

## [2-2] Quantités des huiles de graissage

|              | Carter moteur |          | Carter de transmission |          |
|--------------|---------------|----------|------------------------|----------|
| <b>SVE8</b>  | <b>2,8</b>    | <b>L</b> | <b>0,5</b>             | <b>L</b> |
| <b>SVE12</b> | <b>3,5</b>    | <b>L</b> | <b>0,5</b>             | <b>L</b> |

## [2-2] Cantidad de aceite lubricante

|              | Caja de dirección |               | Caja de embrague |               |
|--------------|-------------------|---------------|------------------|---------------|
| <b>SVE8</b>  | <b>2,8</b>        | <b>litros</b> | <b>0,5</b>       | <b>litros</b> |
| <b>SVE12</b> | <b>3,5</b>        | <b>litros</b> | <b>0,5</b>       | <b>litros</b> |

### 3. Le rodage

- 1) Un moteur neuf doit être rodé pendant les premières 50 heures sans subir de surcharges.

### 3. Puesta a punto del motor

- 1) El motor nuevo, debe ser cuidadosamente operado durante las primeras 50 horas, y no debe estar sujeto a esfuerzos excesivos.

Après la période de rodage, resserer les vis et écrous desserrés.

Después del periodo de puesta a punto del motor, reajustar todos los pernos y tuercas que estén desajustados.

# PREPARATION

## 1. Fuel oil

### [1-1] Fuel tank

Open the drain cock to remove water and dirt; avoid waisting too much fuel when doing this.

- 1) Fill the fuel tank.
- 2) Open the fuel cock.

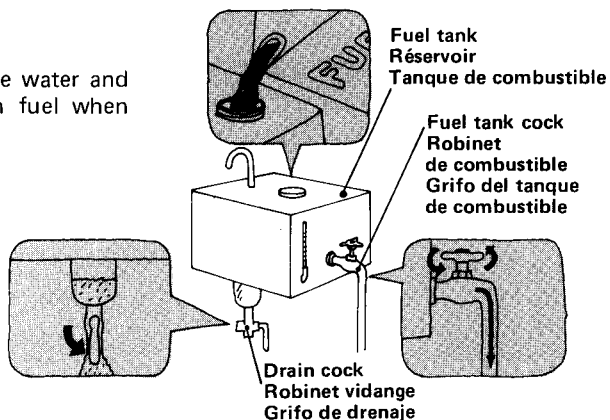

### [1-2] Checking fuel injection

- 1) Set the speed control lever between LOW and FULL and the gear level to NEUTRAL.

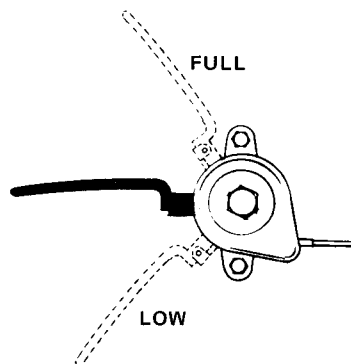

- 2) Disengage the decompression lever and turn the starting handle five or six times to hear the sound of fuel injection.

- 3) If the proper injection sound cannot be heard, refer to AIR VENTING on page 23.

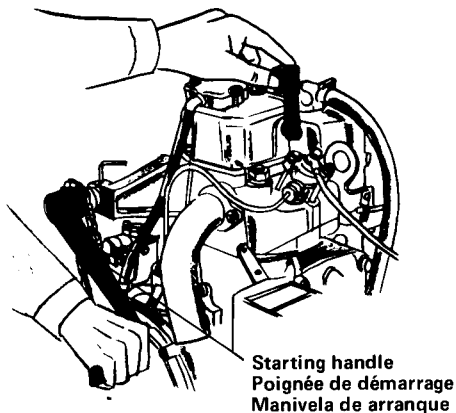

# PREPARATION

## 1. Combustible

### [1-1] Le réservoir de combustible

Ouvrir le robinet de vidange de manière à retirer l'eau et la boue, éviter d'utiliser excessivement de l'essence lorsque vous effectuez cette opération.

- 1) Remplir le réservoir
- 2) Ouvrir le robinet de combustible

### [1-2] Vérifier l'injection du combustible

- 1) Placer le levier de réglage de régime entre les positions LOW et FULL puis placer le levier de changement de vitesses sur la position NEUTRAL.

- 2) Soulever la manette de décompression et tourner la manivelle de lancement cinq ou six fois pour écouter le bruit de l'injection.

- 3) Si le bruit caractéristique d'une bonne injection ne se fait pas entendre à ce moment, voir au chapitre PURGE DU CIRCUIT D'INJECTION page 23.

# PREPARACION

## 1. Aceite combustible

### [1-1] Tanque de combustible

Abrir el grifo de avenamiento para extraer el agua y la suciedad, evitando gastar mucho combustible mientras se hace esto.

- 1) Llenar el tanque de combustible.
- 2) Abrir el grifo de combustible.

### [1-2] Chequeo de la inyección de combustible

- 1) Colóquese la palanca de control de velocidad entre LOW (bajo) y FULL (total), y la palanca de engranajes en NEUTRAL.

- 2) Desenganchar la palanca de descompresión y girar la palanca de arranque cinco o seis veces para escuchar el sonido de inyección de combustible.

- 3) Si el sonido de inyección adecuado no es escuchado, referirse a DESALOJO DE AIRE de la página 23.

## 2. Lubricating oil

### [2-1] Crankcase/clutch case

- 1) Check the oil level with the lub. oil dipstick and add fresh oil until the level reaches the upper mark on the dipstick.
- 2) When checking the oil level of the clutch case, do not screw the lub. oil dipstick in.

*Note)*

- ★ Avoid both overfilling and underfilling.
- ★ The correct oil level can only be determined when the boat is level.

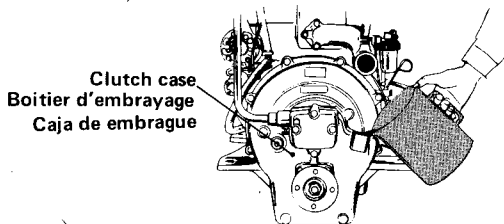
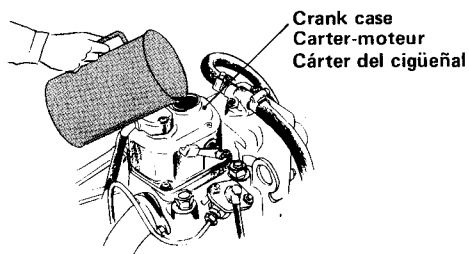

### [2-2] Lubrication of each part

- 1) Starting chain.
- 2) Starting shaft bearing

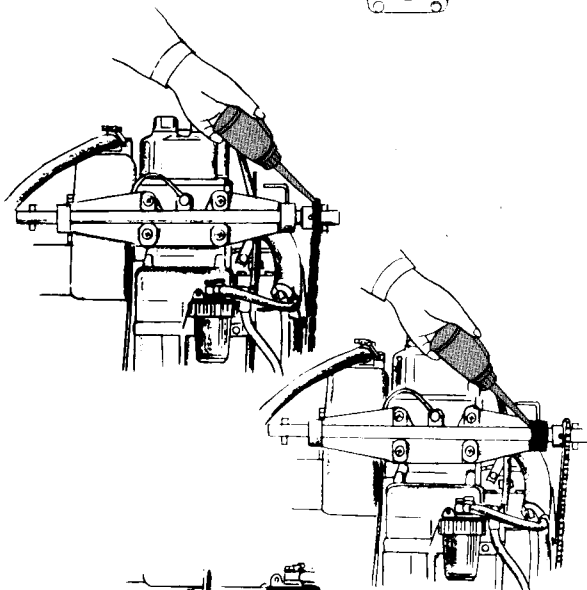

## 3. Lub. oil strainer

Turn the handle to both left and right to remove dirt from the strainer element.

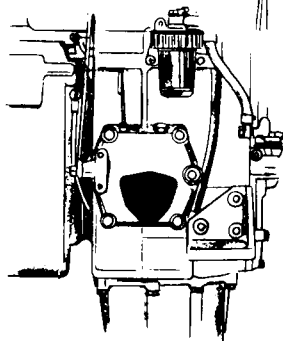

## 2. L'huile de graissage

### [2-1] Le carter moteur/le carter de transmission

- 1) Vérifier le niveau d'huile avec la jauge de niveau d'huile et ajouter de l'huile fraîche jusqu'au repère supérieur de la jauge.
- 2) Il est inutile de visser la jauge de niveau d'huile de graissage dans son orifice fileté au moment du contrôle de niveau du carter d'embrayage.

#### Note)

- ★ *Éviter autant un surplus qu'un manque d'huile.*
- ★ *Le niveau correct d'huile ne peut être déterminé que lorsque le bateau est bien horizontal.*

### [2-3] Lubrification de chaque partie

- 1) Chaîne de lancement.
- 2) Les paliers de l'arbre de lancement

## 3. Filtre à huile de graissage

Tourner la manette de droite à gauche pour ôter les saletés de l'élément du filtre.

## 2. Aceite lubricante

### [2-1] Caja de dirección/embrague

- 1) Chequear el nivel de aceite con el medidor de inmersión de aceite lubricante y añadir aceite nuevo hasta que su nivel alcance la marca superior del medidor de inmersión.
- 2) No se atornille la varilla del ac. lub. cuando se examina el nivel del aceite del cárter del embrague.

#### Nota)

- ★ *Evitar las cargas de aceite excesivas, tanto como las insuficientes.*
- ★ *El nivel correcto de aceite, puede ser correctamente determinado sólo cuando la embarcación está en posición horizontal.*

### [2-2] Aceitado de piezas

- 1) Cadena de arranque.
- 2) Conexión del árbol de inicio.

## 3. Colador de aceite lubricante

Girar la manija a derecha e izquierda para eliminar la suciedad del filtro del colador.

# STARTING

## 1. Starting

### [1-1] Electrical starting

- 1) Set the gear lever to NEUTRAL.
- 2) Set the speed control lever between LOW and FULL.

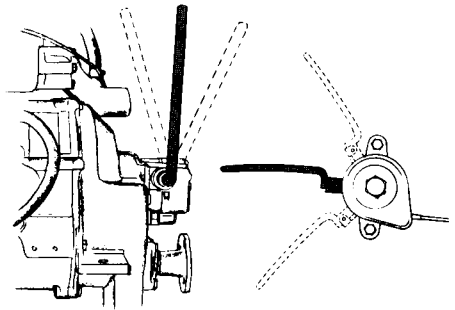

- 3) Turn on the battery switch.

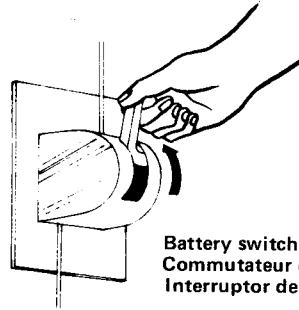

Battery switch  
Commutateur de batterie  
Interruptor de batería

- 4) Turn the starting key to ON position.
- 5) Turn the starting key to the STARTING position until the engine gains momentum.

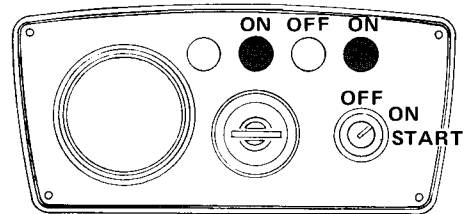

### Note)

- 1) Do not run the starter motor for more than 10 seconds at a time.  
Should the engine fail to start wait for about 30 seconds before operating the starter motor again.
- 2) Release the starting key as soon as the engine starts.
- 3) Do not switch the battery switch off while the engine is running.
- 4) Be sure to check that the charging lamp, C.W. temp. warning lamp and the oil pressure warning lamp go off during operation.

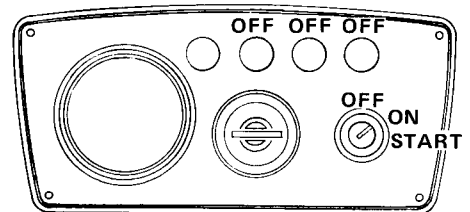

During-operation  
Pendant l'opération  
Durante la operación

# DEMARRAGE

## 1. Demarrage

### [1-1] Démarrage électrique

- 1) Placer le levier de réglage sur le point mort (NEUTRAL)
- 2) Placer le levier de réglage de régime entre les positions LOW et FULL.

- 3) Tourner le commutateur de la batterie.

- 4) Placer la clé de contact sur la position ON.
- 5) Placer la clé de contact sur la position STARTING et la conserver sur la position jusqu'à ce que le moteur se mette en marche.

### Note)

- 1) *Ne pas faire tourner le moteur de starter plus de 10 secondes de suite.  
Si le moteur refuse de démarrer, attendre environ 30 secondes avant de solliciter à nouveau le starter.*
- 2) *Relâcher la clé de contact dès que le moteur est lancé.*
- 3) *Ne pas couper le circuit batterie lorsque le moteur tourne.*
- 4) *Ne pas oublier de s'assurer que les témoins lumineux de charge, de température, d'eau de refroidissement et de pression d'huile s'éteignent au même moment pendant l'opération.*

# ARRANQUE

## 1. Arranque

### [1-1] Arranque eléctrico

- 1) Fijar la palanca de embrague en NEUTRAL.
- 2) Colóquese la palanca de control de velocidad entre LOW (bajo) y FULL (total).

- 3) Encender el conmutador de la batería.

- 4) Vuélvase la llave de arranque a la posición ON (enc.).
- 5) Vuélvase la llave de arranque a la posición STARTING (arr.) hasta que el motor gane movimiento.

### Nota)

- 1) *No haga trabajar el motor de arranque por más de 10 segundos seguidos.  
Si el motor falla en el arranque, espérese unos 30 segundos antes de accionar de nuevo el motor de arranque.*
- 2) *Déjese libre de la llave de arranque tan pronto como el motor arranque.*
- 3) *No se corte el interruptor de batería mientras el motor está trabajando.*
- 4) *Cerciórese de que estén apagadas las lámparas de carga, aviso de temp de A. de E., y de aviso de presión de aceite durante la operación.*



**[1-2] Hand starting**

1) Set the gear lever to **NEUTRAL**.

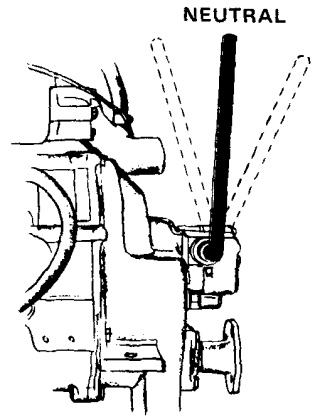

2) Set the speed control lever between **LOW** and **FULL**.

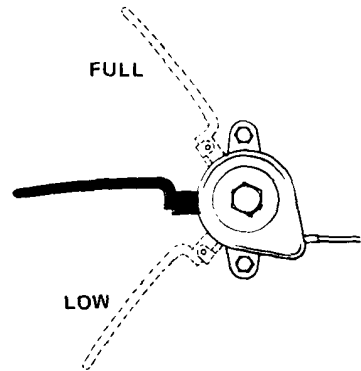

3) Disengage the decompression lever and turn the starting handle vigorously 5 or 6 times.

When it sufficient momentum has been obtained, release the decompression lever and turn the starting handle firmly.

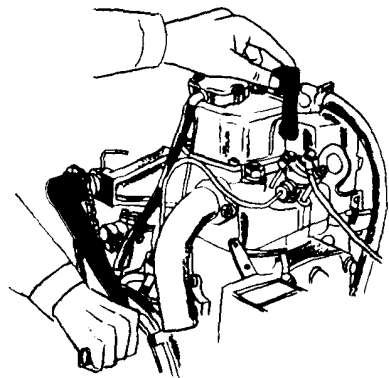

**[1-2] Démarrage à la manivelle**

1) Placer le levier de changement de vitesses au point mort (NEUTRAL).

**[1-2] Arranque manual**

1) Colocar en NEUTRAL la palanca de control de embrague.

2) Placer le levier de réglage de régime entre les positions LOW et FULL.

2) Colóquese la palanca de control de velocidad entre LOW (bajo) y FULL (total).

3) Dégager la manette de décompression et tourner la manivelle vigoureusement 5 à 6 fois. Lorsque le moteur se trouve bien lancé, débrayer le levier de décompression et tourner vigoureusement la manivelle.

3) Desenganchar la palanca de descompresión y girar virogosamente la palanca de arranque unas 5 ó 6 veces. Cuando haya obtenido suficiente fuerza de inercia, liberar la palanca de descompresión y girar firmemente la palanca de arranque.

## Wiring Diagram

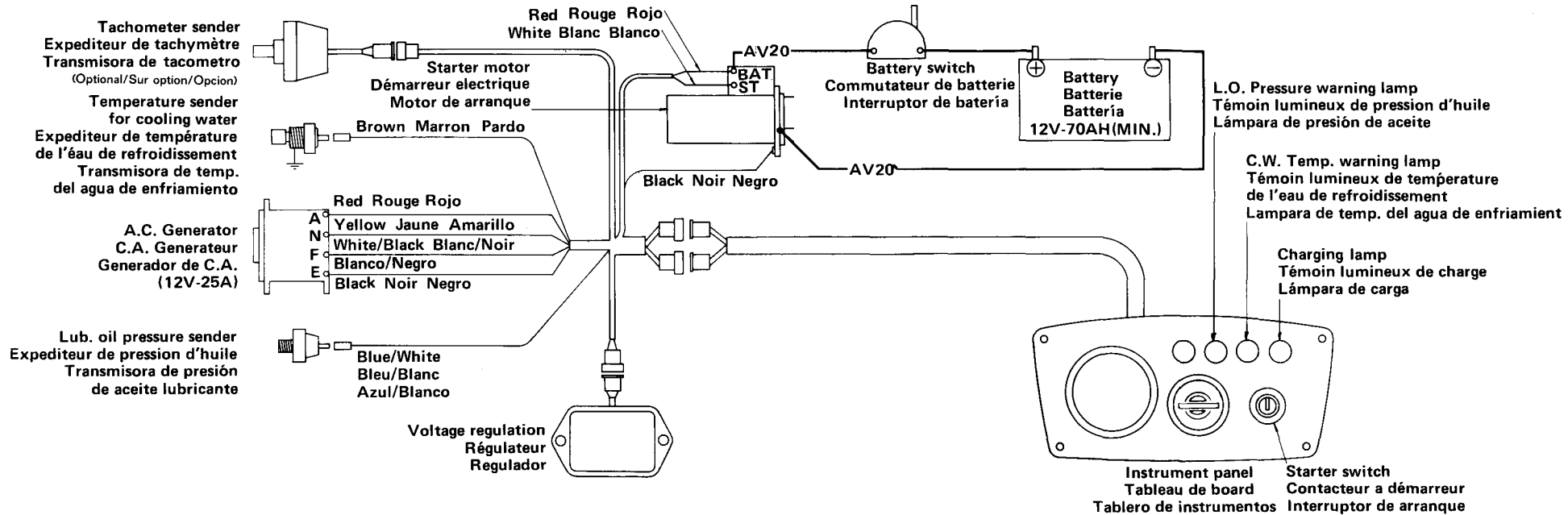

## Schéma de câblage

## Diagrama del cableado

## 2. Warming up

- 1) Run the engine without load for at least five minutes.
- 2) If the engine is running normally, engage the clutch at low speed and then gradually increase speed.

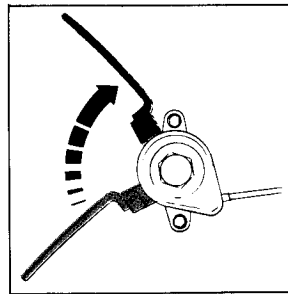

## Check points

Lub. oil pressure  
Oil leakage  
Water leakage  
Gas leakage  
Abnormal sound  
Lights (Charging, C.W. temp. and L.O. warning)

## 2. Réchauffement du moteur

- 1) Laisser tourner le moteur au ralenti pendant au moins 5 minutes.
- 2) Si le moteur tourne normalement, engager la première et augmenter progressivement le régime.

## Points à vérifier

Pression de l'huile de graissage  
Perte d'huile  
Perte d'eau  
Perte de gaz  
Bruits anormaux  
Eclairages (Témoin lumineux de charge, de température d'eau de refroidissement et d'huile de graissage.)

## 2. Calentamiento

- 1) Accionar el motor sin carga durante cinco minutos por lo menos.
- 2) Si el motor funciona normalmente, embráguese a velocidad baja, y luego aumentese gradualmente la velocidad.

## Puntos a chequear

Presión de aceite lubricante  
Pérdida de aceite  
Pérdida de agua  
Pérdida de gasolina  
Sonido anormal  
Luces (carga, y de aviso de temp. de A. de E. y de A. L.)

# POINTS TO CHECK DURING OPERATION

## 1. Fuel oil

- 1) Check the fuel oil level gauge on the fuel tank.
- 2) Be sure to add fuel before the gauge shows emptiness.

## 2. Lubricating oil

- 1) Check that the oil pressure warning light is OFF. If the warning lamp goes on, shut the engine immediately and be sure to check the volume of lub. oil.  
(For electrical starting)
- 2) Check the oil indicator to see that the lub. oil is circulating properly (For hand starting)

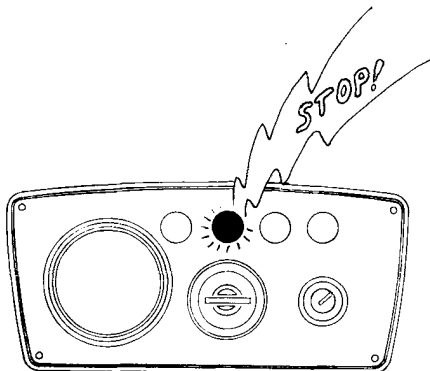

## 3. Cooling water

- 1) Check occasionally that the cooling water is coming out of the cooling water outlet.
- 2) Check that the C.W. temp. warning lamp is OFF. (For electrical starting)

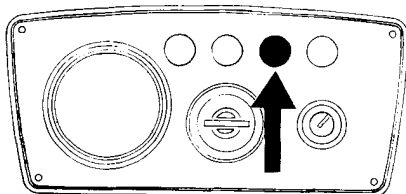

## 4. Charging lamp

Check that the charging lamp is OFF.  
(For electrical starting)

## 5. Exhaust gas

Check the colour of the exhaust. Excessively black exhaust fumes indicate that the load is too great and should be reduced.

## 6. Abnormal sound

If the engine produces unusual noises during operating, stop the engine immediately and check it carefully.

## 7. Resonance

According to the structure of a hull, considerable vibration may take place at a certain engine speed. It means that the engine and a boat itself are vibrating together at the said engine speed, and the operation of the engine at that speed should be avoided.

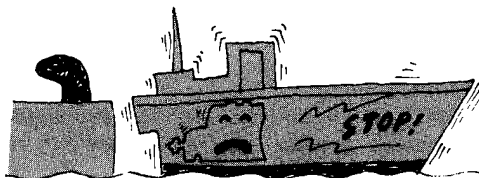

## POINTS A VERIFIER PENDANT L'OPERATION

### 1. Combustible

- 1) Vérifier le niveau de combustible dans le réservoir de combustible avec la jauge.
- 2) Ne pas manquer d'alimenter le réservoir avant que la jauge n'indique qu'il est vide.

### 2. Huile de graissage

- 1) S'assurer que le témoin lumineux de pression d'huile est éteint. Si toutefois le témoin lumineux s'allumait, arrêtez aussitôt le moteur puis vérifiez le niveau de l'huile de graissage.  
(Pour le démarrage électrique)
- 2) Vérifier l'indicateur d'huile pour s'assurer que la circulation de l'huile de graissage se fait normalement. (Pour le démarrage à la manivelle)

### 3. Eau de refroidissement

- 1) De temps en temps vérifiez si l'eau de refroidissement sort de la tubulure de refoulement
- 2) S'assurer que le témoin lumineux de température d'eau de refroidissement est éteint. (Pour le démarrage électrique)

### 4. Témoin lumineux de charge

Vérifiez si le témoin lumineux de charge est éteint. (Pour le démarrage électrique)

### 5. Gaz d'échappement

Vérifiez la couleur des gaz d'échappement. Une fumée noire indique que le moteur est surchargé et que l'effort doit être réduit.

### 6. Bruits anormaux

Si le moteur produit des sons anormaux pendant l'opération arrêtez immédiatement le moteur et le vérifiez minutieusement.

### 7. Résonance

En fonction de la forme du bateau, il se peut qu'un taux élevé de vibrations se manifeste à certains régimes du moteur. Cela signifie que le moteur et le bateau vibrent en même temps audit régime; l'usage de ce régime devrait être évité.

## PUNTOS A CHEQUEAR DURANTE LA OPERACION

### 1. Aceite combustible

- 1) Chequear el indicador de nivel de aceite combustible del tanque de combustible.
- 2) Asegurarse de añadir combustible, antes de que el indicador señale vacuidad.

### 2. Aceite lubricante

- 1) Examine si está apagada la lámpara de aviso de presión de aceite. Si la lámpara de aviso continúa encendida, apague inmediatamente el motor y cerciórese del volumen de ac. lub. (Para el arranque eléctrico)
- 2) Chequear el indicador de aceite para ver si el aceite lubricante está circulando adecuadamente. (Para el arranque manual)

### 3. Agua de enfriamiento

- 1) Chequear de cuando en cuando si el agua de enfriamiento está saliendo por la tubería del agua de enfriamiento.
- 2) Examine si está apagada la lámpara de aviso de temp. de de A. de E. (Para el arranque eléctrico)

### 4. Lámpara de carga

Examine si está apagada la lámpara de carga. (Para el arranque eléctrico)

### 5. Gas de escape

Chequear el color del escape. Un escape excesivo de humo negro, indica que la carga es demasiado alta y debe ser reducida.

### 6. Sonido anormal

Si el motor produce sonidos extraños durante la operación, detener el motor inmediatamente y chequearlo en forma cuidadosa.

### 7. Resonancia

De acuerdo con la estructura del casco, puede ocurrir considerable vibración a cierta velocidad del motor. Eso significa que el motor y el bote mismo están vibrando juntos con dicha velocidad del motor; debe evitarse operar el motor a tal velocidad.

# STOPPING

- 1) Gradually reduce the speed to LOW.

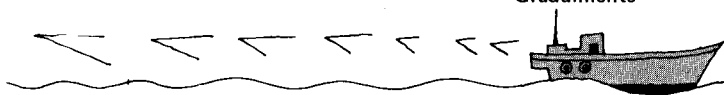

Run → slow  
 Plein gaz → à faible régime  
 Carrera → Baja

Gradually  
 Progressivement  
 Gradulmente

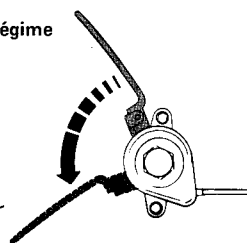

- 2) Put the gear lever to NEUTRAL, let the engine idle, then set the speed control lever to STOP.

*Note)*

*Never use the decompression lever to stop the engine.*

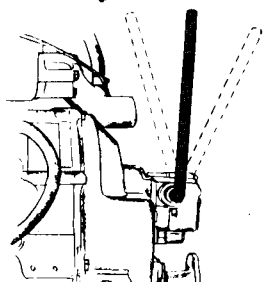

- 3) Turn the starting key to the OFF position and remove it from the dash board.

- 4) Put the fuel cock to the CLOSE position.

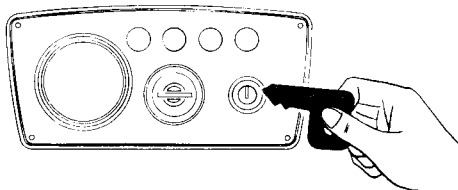

- 5) If the cooling water is likely to freeze, owing to the weather or other factors, drain it out in the following way:

[5-1] Close the kingston cock.

[5-2] Open the cooling water drain cock on the water jacket cover.

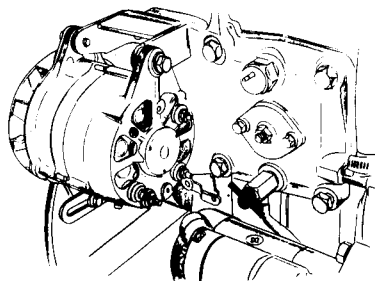

[5-3] Remove both inlet and outlet hoses from the cooling water pump, then turn the engine thru several times with the starting handle to discharge water from inside the cooling water pump. After following the above procedure, connect both hoses as before.

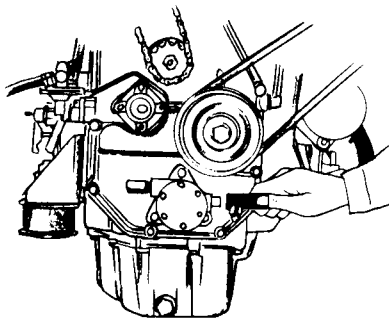

## ARRET

1) Réduire la vitesse peu à peu jusqu'à LOW.

2) Placer le levier inverseur sur le point mort, et laisser le moteur tourner au ralenti ensuite placer la manette de réglage des gaz sur arrêt.

*Note)*

*Ne jamais employer la manette de décompression pour arrêter le moteur.*

3) Placer la clé de contact sur la position OFF puis la retirer du tableau de bord.

4) Fermer le robinet de combustible.

5) Par temps très froid, vider l'eau de refroidissement, pour éviter le gel, de la façon suivante:

[5-1] Fermer la vanne de prise d'eau.

[5-2] Tourner le robinet de vidange d'eau de refroidissement qui est situé sur le couvercle de chemise d'eau.

[5-3] Desserrer et enlever les tuyaux flexibles d'arrivée et de refoulement de la pompe à eau, ensuite tourner le moteur plusieurs fois à la manivelle pour vider l'intérieur de la pompe à eau.

Après cette opération, rejoindre les deux tuyaux dans leur position initiale.

## DETENCION

1) Reducir gradualmente la velocidad a LOW.

2) Fijar la palanca de engranaje en NEUTRAL, dejando el motor sin engranar; luego, fijar también la palanca de velocidades en STOP.

*Nota)*

*No utilizar nunca la palanca de descompresión para detener el motor.*

3) Coloque la llave de arranque en la posición OFF (apag.) y sáquela del tablero de instrumentos.

4) Colocar el grifo de combustible en la posición CLOSE.

5) Si el agua de enfriamiento puede congelarse debido al mal tiempo u otros factores, drenarla de la siguiente manera:

[5-1] Cerrar la válvula Kingston

[5-2] Abra el grifo de agua de enfriamiento sobre la cubierta de la cámara del agua.

[5-3] Retirar los tubos de entrada y salida para la bomba de agua de enfriamiento; luego, hacer girar el motor varias veces mediante la palanca de arranque, para descargar el agua del interior de la bomba del agua de enfriamiento. Después de realizar el procedimiento descrito, conectar nuevamente la tubería.

# AIR VENTING

- 1) Open the fuel tank cock and loosen the air venting plug on the fuel strainer.
- 2) Turn the engine by the starting handle, until bubbles stop coming out with the fuel, tighten again.

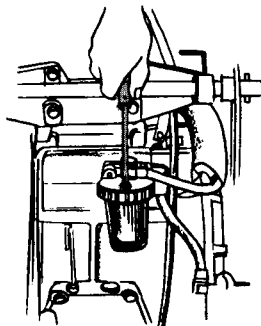

- 3) Remove the nipples at both ends of the high pressure fuel pipe.

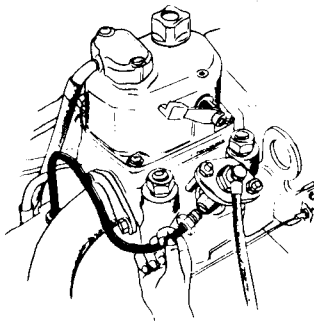

- 4) Set the speed control lever to the LOW position.
- 5) Loosen the delivery valve holder so that fuel comes out of the fuel injection pump.  
If fuel doesn't flow out through the pump, turn the engine thru with the starting handle.

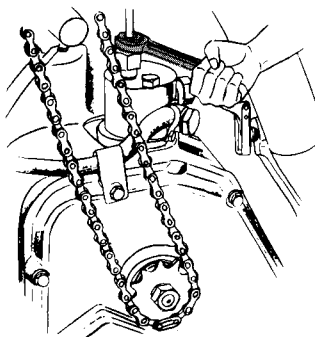

- 6) Be sure to tighten the holder firmly after air-free fuel appears.
- 7) Connect one side of the high pressure pipe to the holder and tighten the nipple.
- 8) Turn the starting handle about 20 – 30 times until air in the high pressure pipe is expelled.
- 9) Tighten the nipple on the side of the injection valve, further turn the starting handle until the sound of fuel injection from the fuel injection valve is heard.

*By this procedure, air can be completely vented from the fuel line.*



## PURGE DU CIRCUIT D'INJECTION

- 1) Ouvrir le robinet du réservoir de carburant et desserrer le boulon de la prise d'air du filtre de carburant.
- 2) Faire tourner le moteur à l'aide de la manivelle de lancement jusqu'à disparition totale de bulles d'air dans le carburant. Ensuite, resserrer.
- 3) Desserrer les raccords à chaque extrémité du tuyau de combustible à haute pression.
- 4) Placer le régulateur de vitesse sur LOW.
- 5) Desserrer le raccord du côté clapet de refoulement de manière à ce que le combustible s'écoule de la pompe d'injection de combustible. Si le combustible ne s'écoule pas, faire tourner le moteur avec la manivelle.
- 6) Resserrer bien le raccord après le débarrasement de tout air du bustible.
- 7) Faire rejoindre le tuyau de haute pression avec le raccord du côté clapet de refoulement et resserrer le raccord du côté pompe à injection.
- 8) Tourner la manivelle 20 à 30 fois jusqu'à ce que l'air s'échappe du tuyau de haute pression.
- 9) Resserrer le raccord du côté clapet à injection, puis tourner la manivelle jusqu'à l'apparition caractéristique du bruit de l'injection.

*De cette manière, on peut chasser complètement l'air du tuyau de combustible.*

## DESALOJO DE AIRE

- 1) Abrir el grifo del tanque de combustible y aflojar el tapón de purga de aire del filtro de combustible.
- 2) Haga girar el motor con el manubrio de arranque, hasta que deien de salir burbujas con el combustible. Y apriete de nuevo.
- 3) Retirar las boquillas en ambos extremos del tubo de combustible de alta presión.
- 4) Fijar la palanca de velocidades en la posición LOW.
- 5) Aflojar la mordaza de la válvula de emisión de tal manera que el combustible salga desde la bomba de inyección de combustible.  
Si el combustible no sale a través de la bomba, girar el motor con la palanca de arranque.
- 6) Asegurarse de ajustar el receptáculo firmemente, después de que el combustible libre de aire aparezca.
- 7) Conectar un lado del tubo de alta presión al receptáculo y ajustar la boquilla.
- 8) Manipular la palanca de arranque unas 20 ó 30 veces hasta que el aire en la tubería de alta presión sea completamente desalojado.
- 9) Ajustar la boquilla del lado de la válvula de inyección. Finalmente, girar la palanca de arranque hasta que el sonido de la inyección se escuehe desde la válvula de inyección de combustible.

*Mediante este procedimiento, el aire puede ser completamente desalojado de la línea de combustible.*

# ADJUSTMENT OF FUEL-INJECTION REGULATOR

When the sound of injection is indistinct, adjust the fuel injection regulator in the following way:

- 1) Loosen the locknut (4) on the connecting screw (3).
- 2) Turn the connecting screw (3) 90 degrees anticlockwise so that the punch mark on it faces you.
- 3) Tighten the locknut (4) securely.  
If further adjustment becomes necessary it should be done as follows:

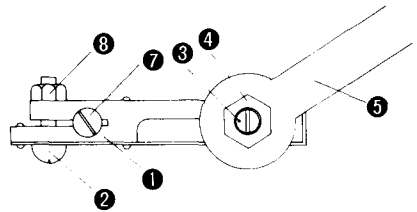

- 1) Loosen screw (2), nut (8) and locknut (4).
- 2) Set the speed control lever to the FULL position.
- 3) Position the connecting screw (3) so that the punch mark on it faces the cylinder block side and also is parallel to the pump adjusting lever (1).
- 4) Screw the regulator spindle (7) until it tightens lightly.
- 5) Tighten screw (2), nut (8) while holding the lever (1) with your hand to prevent it moving.
- 6) Turn the screw (3) 90 degrees anti-clockwise and then source it will nut (4).

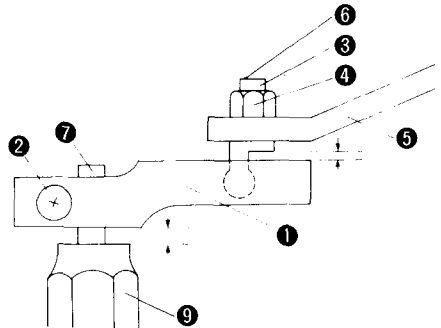

## Note)

*Do not bring the pump adjusting lever into contact with the regulator body (9).*

*Do not bring the bottom of the connecting screw into contact with the pump adjusting lever (1).*

# AJUSTEMENT DU REGULATEUR D'INJECTION

# AJUSTE DEL REGULADOR DE INYECCION DE COMBUSTIBLE

Lorsque le bruit de l'injection ne s'entend pas bien, ajuster le régulateur d'injection de combustible de la manière suivante:

- 1) Desserrer le contre-écrou (4) de la vis d'assemblage (3).
- 2) Tourner la vis d'assemblage (3) de 90° suivant la flèche (sens contraire des aiguilles d'une montre) pour placer le repère vers l'avant.
- 3) Resserrer à bloc le contre-écrou (4).  
Si le régulateur doit être réglé à nouveau, procéder de la manière suivante:

- 1) Desserrer la vis (2), l'écrou (8) et le contre-écrou (4).
- 2) Placer le régulateur de vitesse sur FULL.
- 3) Placer la vis de connexion (3) de façon à ce que le repère fasse face au cylindre et soit également parallèle au levier de réglage de la pompe (1).
- 4) Serrer l'arbre du régulateur (7) pour obtenir un serrage léger.
- 5) Serrer la vis (2), l'écrou (8) en immobilisant avec la main le levier (1).
- 6) Tourner la vis de connexion (3) de 90° dans le sens contraire des aiguilles d'une montre et la freiner par l'écrou (4).

*Faire en sorte que le levier de réglage de la pompe ne touche pas le siège du régulateur (9).*

*La vis de connexion ne doit pas toucher le levier de la pompe (1).*

Quando el sonido de inyección no es apropiado, ajustar el regulador de inyección de combustible, de la siguiente manera:

- 1) Aflojar la tuerca de fijación (4) del perno de conexión (3).
- 2) Girar el perno de conexión (3) 90° hacia la izquierda de tal manera, que la marca sobre él quede hacia Ud.
- 3) Ajustar la tuerca de fijación (4) con firmeza.  
Si es necesario un nuevo ajuste, asegurarse de realizarlo de la siguiente manera:

- 1) Aflojar el perno (2), la tuerca (8) y la tuerca de fijación (4).
- 2) Fijar la palanca de velocidades en la posición FULL.
- 3) Colocar el perno de conexión (3), de tal modo que la marca sobre él dé hacia el lado del bloque del cilindro y en paralelo con la palanca reguladora de la bomba (1).
- 4) Atornillar la aguja reguladora (7), hasta que se ajuste ligeramente.
- 5) Ajustar el perno (2), y la tuerca (8) sosteniendo la palanca (1) con su mano, para prevenir cualquier movimiento.
- 6) Girar el tornillo (3) 90° hacia la izquierda y luego fijarlo con la tuerca (4).

*Nota)*

*Colocar la palanca reguladora de la bomba sobre el cuerpo regulador (9), dejando un espacio.*

*Colocar la base del perno de conexión sobre la palanca reguladora de la bomba (1), dejando un espacio.*

# PERIODICAL CHECK

In order to keep the engine in top running condition, perform regular maintenance checks. In this way small malfunctions can be detected and corrected before they lead to a serious engine failure.

# VERIFICATIONS PERIODIQUES

Les vérifications périodiques sont d'importance vitales pour maintenir le moteur en bon état de fonctionnement. Les programmes d'entretien peuvent varier suivant les conditions d'exploitation, le type de combustible, la qualité de l'huile de graissage etc., mais le tableau ci-dessous peut néanmoins servir de planification de principe. Pour plus de détails, consulter les différents chapitres intéressés.

# CHEQUEO PERIODICO POR CUENTA PROPIA

Con en objeto de mantener el motor en las mejores condiciones para trabajar, efectúe una revisión regular de mantenimiento. De este modo se pueden detectar y corregir pequeños desperfectos, antes de que provoquen una falla seria en el motor.

- \* For repair service and or doubtful points, please call on our agency.
- \* Pour tous services de réparation ou dans le cas d'incertitudes, veuillez nous contacter par téléphone à notre agence de représentation.
- \* Para los servicios de reparación o cualquier duda, consúltenos en la gencia.
- ☆ Every 1000 hours
- ☆ Toutes les 1000 heures
- ☆ Cada 1000 horas

|  | Items to check<br>Opération<br>Puntos de examen  | Daily<br>Quotidien<br>Diario | Every 100 hours<br>Toutes les 100h<br>Cada 100 horas   | Every 250 hours<br>Toutes les 250h<br>Cada 250 horas | Every 500 hours<br>Toutes les 500h<br>Cada 500 horas | Note<br>Note<br>Nota |
|--|--|------------------------------|--|--|--|----------------------|
| Fuel oil<br>Combustible<br>Aceite combustible  | Check and refill Vérifier et parfaire le plein Chequeo y realimentación  | ○                            |  |  |  |                      |
|  | Drain any deposit or dirt<br>Evacuer les dépôts<br>Drenaje del aceite combustible  | ○                            | (Before refilling)<br>(Avant de faire le plein)<br>(Antes de la realimentación)  |  |  |                      |
|  | Clean and replace fuel filter element<br>La cartouche<br>Limpieza y reemplazo del filtro de combustible  |                              | (Clean)<br>(Nettoyer)<br>(Limpieza)  | ○  | (Replace)<br>(Remplacer)<br>(Reemplazo)              | ○ Fig. A             |
| Lub. oil<br>L'huile de graissage<br>Aceite lubricante  | Check oil level in crank case and clutch case Vérif. moteur et embrayage<br>Chequeo del nivel de aceite en la caja de dirección y en la caja de embrague | ○                            |  |  |  |                      |
|  | Lubrication (starting shaft chain, etc.) Huiler les accessoires<br>Lubricación (cadena del árbol de arrange, etc.)                                       | ○                            |  |  |  |                      |
|  | Turn lub. oil filter handle Tourner la poignée du filtre<br>Giro de la palanca del filtro de aceite lubricante   | ○                            |  |  |  |                      |
|  | Disassemble and clean lub. oil filter Nettoyage du filtre<br>Desmontaje y limpieza del filtro de aceite lubricante                                       |                              | ○  |  |  | Fig. B               |
|  | Change lub. oil in crank case Vidanger l'huile de carter<br>Cambio de aceite lubricante en el cárter del cigueñal  |                              | ○  |  |  | Fig. C               |
|  | Change lub. oil in clutch case Vidanger l'huile d'embrayage<br>Cambio de aceite lubricante en el cárter de embrague                                      |                              |  | ○  |  | Fig. D               |
| Cooling water<br>Eau de refroidissement<br>Agua de enfriamiento                                  | Drain<br>Vidanger l'eau<br>Drenaje   | ○                            | (After operation in cold weather)<br>(Après fonctionnement du moteur, par temps froid)<br>(Después del funcionamiento en estaciones frías) |  |  |                      |
|  | Check cooling water circulation Vérifier la circulation d'eau<br>Chequeo de la circulación del agua de enfriamiento                                      | ○                            |  |  |  |                      |
|  | Check pump impeller and casing Contrôler l'état du rotor de pompe et son carter<br>Examine el revestimiento y el impulsor de la bomba                    |                              |  |  |  | * ☆                  |
|  | Replace impeller Changer le rotor<br>Reemplazo el impulsor   |                              |  |  |  | * ☆                  |
| Fuel injection pump<br>Pompe d'injection de combustible<br>Bomba de inyección de combustible     | Check fuel injection sound Vérifier le bruit de l'injection<br>Chequeo del sonido de inyección de combustible  | ○                            |  |  |  |                      |
|  | Adjust fuel injection regulator Ajuster le regulateur<br>Ajuste del regulador de inyección de combustible  |                              |  | * ○  |  |                      |
|  | Check fuel injection timing Vérifier le calage<br>Chequeo del tiempo de inyección de combustible   |                              |  |  | * ○  |                      |
| Fuel injection valve<br>Clapet à injection de combustible<br>Válvula de inyección de combustible | Clean needle valve Nettoyer le pointeau<br>Limpieza de la válvula de aguja   |                              |  |  | * ○  |                      |
|  | Check fuel injection Contrôler l'injection du carburant<br>Examine la inyección de combustible   |                              |  | ○  |  |                      |
|  | Check fuel injection pressure Contrôler le taux de pression de l'injection du carburant<br>Examine la presión de inyección de combustible                |                              |  | ○  |  |                      |
| Cylinder head<br>Culasse<br>Cabezal del cilindro   | Re-tighten Resserrage Reajuste   |                              | ○  |  |  |                      |
|  | Adjust intake and exhaust valve clearances Ajuster le jeu des soupapes<br>Ajuste de la luz de escape y toma de válvula                                   |                              |  | ○  |  |                      |
|  | Clean combustion surface Décalaminer<br>Limpieza de la superficie de combustión  |                              |  |  |  | * ☆                  |
|  | Clean precombustion chamber Nettoyer la chambre pré-combustion<br>Limpieza de la cámara de precombustión   |                              |  |  |  | * ☆                  |
|  | Lap intake and exhaust valves Nettoyer les soupapes d'admission et d'échappement<br>Lijado de las válvula de entrada y salida                            |                              |  |  |  | * ☆                  |
|  | Check valve stems and valve guides Vérifier guides et soupapes<br>Chequeo del tronco de la válvula y de las guías de las válvulas                        |                              |  |  |  | * ☆                  |
|  | Clean breather valve Nettoyage du reniflard<br>Limpieza del aspirador de la válvula  |                              | ○  |  |  | Fig. E               |
|  | Check belt tension (generator belts) Vérifier la tension des courroies<br>Chequeo de la tensión de la correa (correas del generador)                     |                              | ○  |  |  | Fig. F               |
|  | Replace anticorrosive zinc Remplacer l'anode zinc<br>Reemplazo de la cubierta de zinc anticorrosiva  |                              |  |  | ○  | Fig. G               |
|  | Disassemble piston, check rings Vérifier pistons et segments<br>Desmontaje del pistón, chequeo de anillos  |                              |  |  |  | * ☆                  |

Fig. A

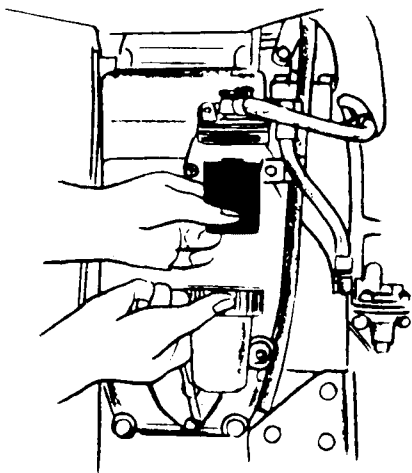

Fig. B

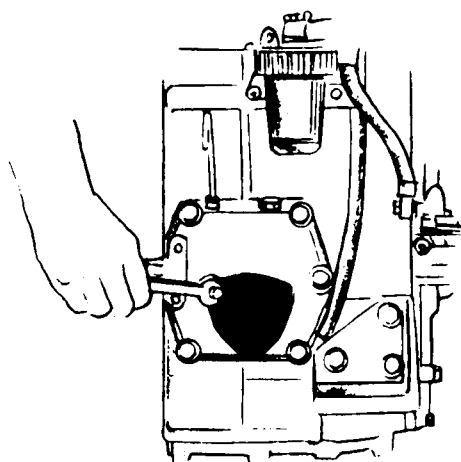

Fig. E

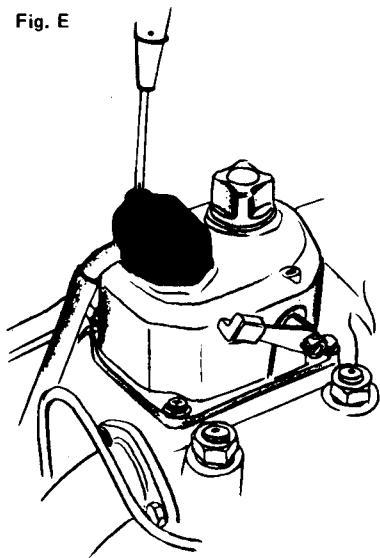

Fig. F

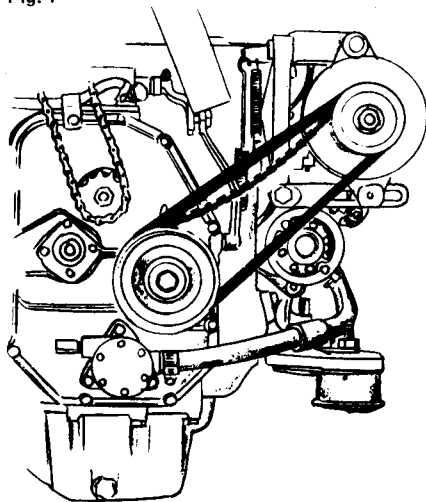

Fig. C

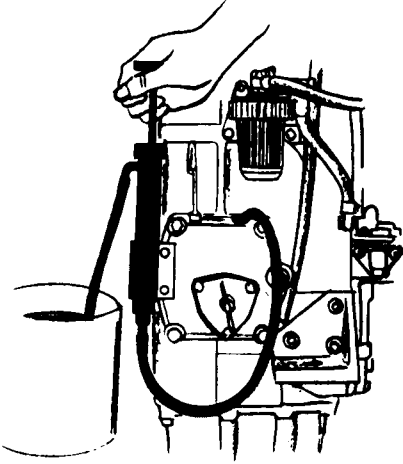

Fig. D

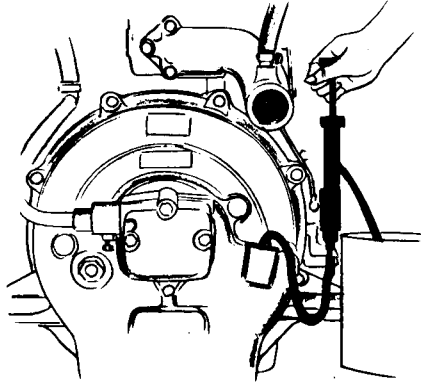
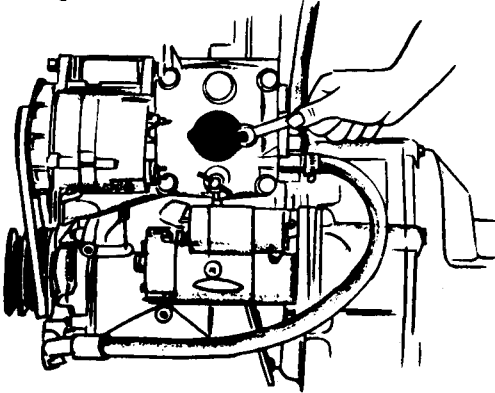
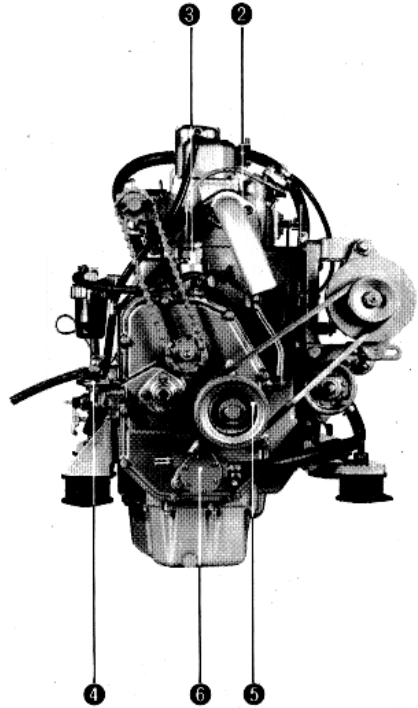
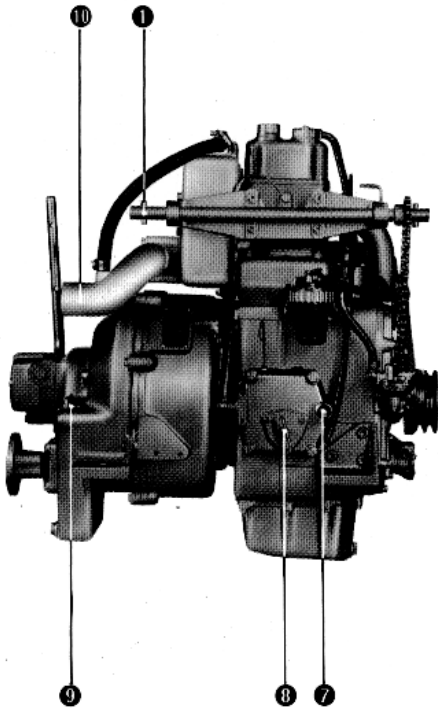

Fig. G



# NAME OF PARTS NOM DES ORGANES NOMBRE DE LAS PIEZAS



1. Starting handle shaft
2. Air intake pipe
3. Fuel injection pump
4. F.O. lift pump
5. V-pulley for Power take off
6. C.W. pump
7. L.O. pressure sensor
8. L.O. strainer handle
9. L.O. supply port & Level gauge (clutch case)
10. Water mixing elbow

1. Arbre de la manivelle de lancement
2. Tubulure de prise d'air
3. Pompe à injection du combustible
4. Pompe élévatoire à combustible
5. Poulie en V de prise de force
6. Pompe d'eau de refroidissement
7. Senseur de pression d'huile de graissage
8. Poignée de crépine d'huile de graissage
9. Bouche pour suppléer l'huile & Indicateur de niveau (carter d'embrayage.)
10. Coude de mélange d'eau

1. Arbol manual de arranque
2. Tubo de aspiración de aire
3. Bomba de inyección de combustible
4. Bomba de elevación de combustible
5. Polea en V para cortar la energía
6. Bomba del agua de enfriamiento
7. Sensor de presión de aceite lubricante
8. Manubrio de colador de aceite lubricante
9. Boca de suministro de aceite lubricante & Calibrador de nivel (cárter de embrague)
10. Codo de mezcla de agua



**YANMAR DIESEL ENGINE CO.,LTD.**

I-11-1, Marunouchi, Chiyoda-ku

Tokyo, Japan

Cable: YANMAR TOKYO

Telex: TOK 0222-2310

