



# 4BY3-150Z / 4BY3-180Z Baureihe

Konfiguration	4-Takt Diesel-Innenbordmotor		
Höchstleistung	* 110 kW [150 PS] 4000 U/min	[Nach ISO 8665]	
	* 132 kW [180 PS] 4000 U/min	[Nach ISO 8665]	
Hubraum	1,995 Liter		
Bohrung x Hub	84 mm x 90 mm		
Zylinder	4 in Reihe		
Verbrennungssystem	Direkte Einspritzung mit Common-Rail-System von Bosch		
Ansaugsystem	Aufgeladen durch Turbolader mit seewassergekühltem Ladeluftkühler		
Leerlaufdrehzahl	650 - 950 U/min	[einstellbar]	
Elektrisches System	12V		
Generator	12V - 150A		
Vorglühanlage	Glühkerzensystem		
Kühlsystem	Zweikreissystem mit Frischwasser- und Seewasserkühlung		
Schmierölsystem	Druckumlaufschmierung		
Drehrichtung [Kurbelwelle]	Gegen den Uhrzeigersinn, vom Schwungrad aus gesehen		
Trockengewicht ohne Getriebe	263 kg		
Abgasnormen	EU: RCD	BSO II	EMC
	US: EPA Tier3		
Motorfüße	Flexible, gummigelagerte Motorfüße		

**HINWEIS:**

Kraftstoff-Bedingungen: Dichte bei 15°C = 0,84 g/cm³; 1 kW = 1,3596 mhp = 1,3410 PS

\* Kraftstofftemperatur 40°C am Einlass der Kraftstoff-Einspritzpumpe [ISO 8665: 2006]

Technische Daten gemäß ISO 8665: 2006/3046-1

**ABMESSUNGEN**

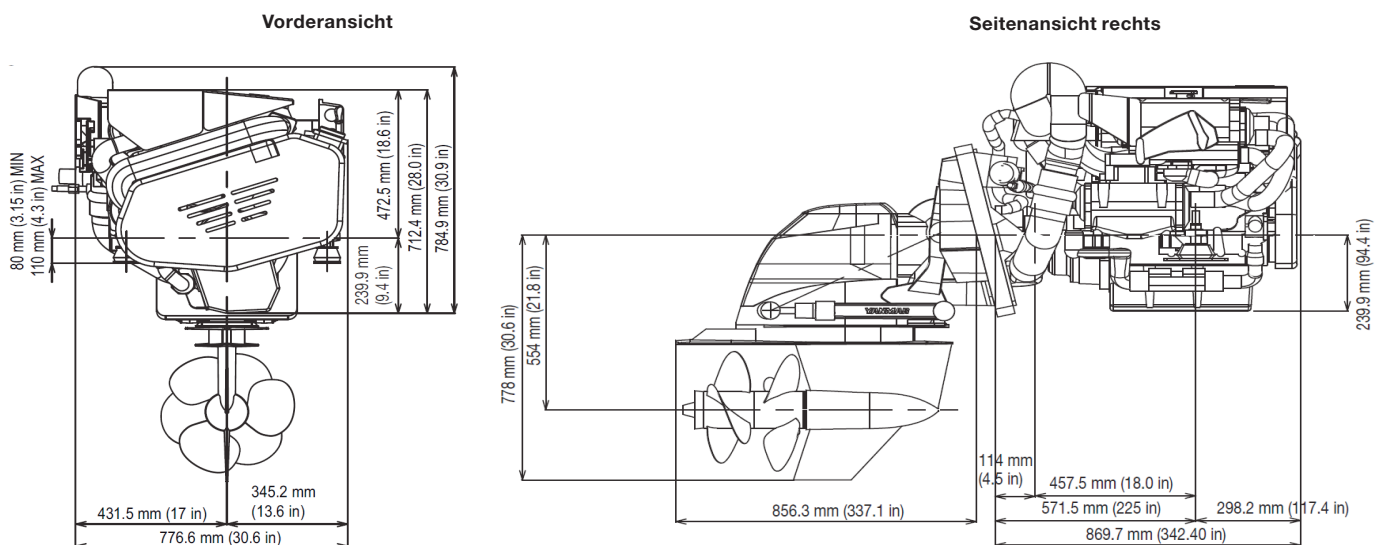

6BY3-260Z mit ZT370 Z-Antrieb



LEISTUNGSKURVEN

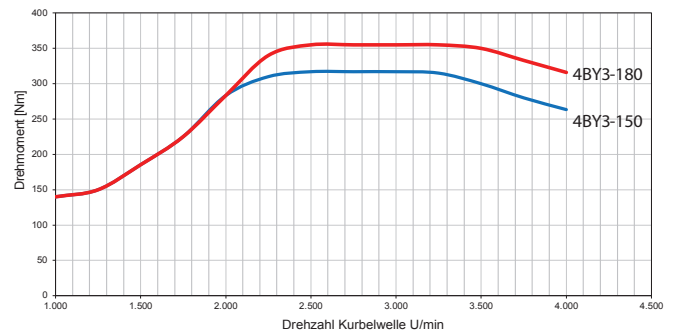
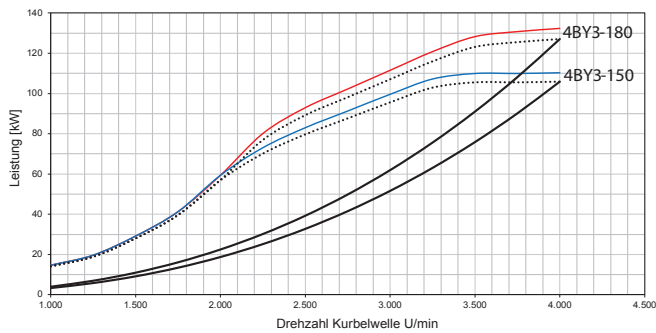

SCHIFFSGETRIEBE/ANTRIEB

Modell	ZT370 steuerbarer Z-Antrieb mit Doppelpropeller		
Kupplung	Mechanisch/elektrisch gesteuerte Lamellenkupplung		
Trockengewicht	69 kg [Antrieb] / 46 kg [Spiegel und Trimpmpumpe] / 15 kg [Propeller]		
Untersetzung [vorw./rückw.]	1,65	1,78	1,97
Drehzahl Propeller [vorw./rückw.]	2424	2247	2030
Drehrichtung	Im Uhrzeigersinn [Heckpropeller] / gegen den Uhrzeigersinn [Frontpropeller]		
Schmierölvorgaben	API-Klasse: GL5 SAE-Güte #80W90 oder Hochleistungsgetriebschmieröl von QuickSilver		
Trockengewicht - Motor und Getriebe	378 kg		

Modell	Mercurier Bravo 1 steuerbarer Z-Antrieb mit einem Propeller		
Kupplung	Z-Antrieb mit mechanischer Konuskupplung		
Trockengewicht	59 kg [Antrieb] / 48 kg [Spiegel und Trimpmpumpe] / 8 kg [Propeller]		
Untersetzung [vorw./rückw.]	1,36	1,5	1,65
Drehzahl Propeller [vorw./rückw.]	2424	2667	2424
Drehrichtung	Im Uhrzeigersinn und gegen den Uhrzeigersinn, vom Heck aus gesehen		
Schmierölvorgaben	Hochleistungsgetriebschmieröl von Mercury		
Trockengewicht - Motor und Getriebe	370 kg		

- 1 - Spiegelinnen- und -außenflächen müssen mit einer Toleranz von 3 mm in dem Bereich, der durch die Spiegelplatten abgedeckt wird, parallel bleiben und innerhalb der Grenzwerte für die Spiegeldicke bleiben.
- 2 - Der durch die Kardangehäusebaugruppe abgedeckte Bereich muss mit einer Toleranz von 1,6 mm flach sein.
- 3 - Der durch die innere Spiegelplatte abgedeckte Bereich muss mit einer Toleranz von 3,2 mm flach sein.
- 4 - Spiegelwinkel: 13° bis 16°.
- 5 - Ebenfalls erhältlich mit Bravo X-2-Antrieben, bitte wenden Sie sich hierzu an Ihren Händler vor Ort.

STEUERUNG „CLASSIC“ [BEISPIEL]

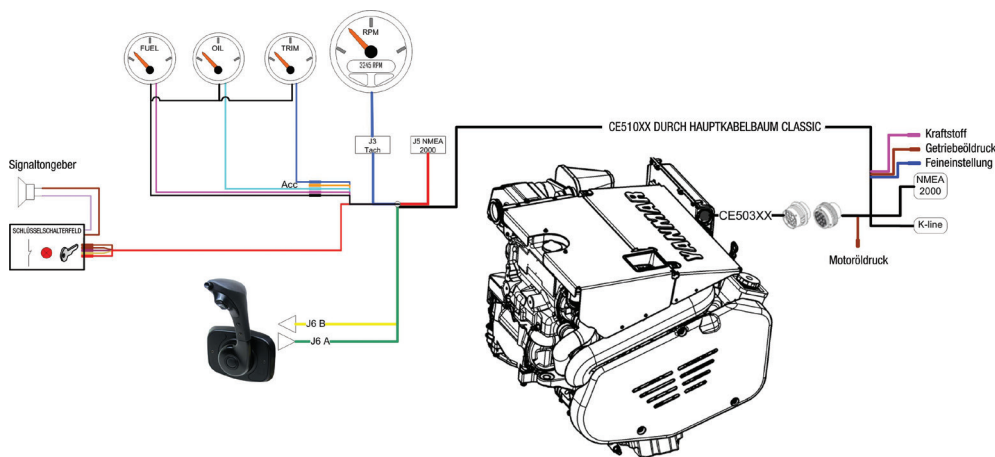

ZUBEHÖR

**Standardmäßiges Motorpaket**

- Einpoliger Generator mit 150A
- Steigabgasmischkrümmer
- Automatische Glühkerzensteuerung
- Flexible Motorfüße
- Analoge Drossel mit Redundanzfunktion

**Optionales Zubehör**

- Auspuff durch Spiegel
- 2. Ölmesstab auf Abgaskrümmerseite
- Elektrische Gangschaltung
- Digitalanzeige NMEA2000
- Verschiedene Überwachungsmessgeräte
- Elektronische Steuerung NMEA2000 [CAN-Bus]

**Propeller**

- Propellergröße  
20" - 22" - 24" - 26" - 28"
- Propeller mit Außenring  
24" - 26"

HINWEIS: Alle Daten können ohne Vorankündigung geändert werden. Text und Abbildungen sind nicht verbindlich.