



4JH45 Common Rail Baureihe

Konfiguration	4-Takt Diesel-Innenborder		
Höchstleistung	* 33,1 kW 3000 U/min [Nach ISO 8665:2006]		
Hubraum	2,19 Liter		
Bohrung x Hub	88 mm x 90 mm		
Zylinder	4		
Verbrennungssystem	Direkteinspritzung mit Common Rail System		
Ansaugsystem	Saugmotor		
Startersystem	Elektrisches Startersystem 12V - 1,4 kW		
Generator	12V - 125A		
Kühlsystem	Frischwasserkühlung durch zentrifugale Wasserpumpe und Impellerpumpe für den Seewasserkreislauf		
Schmierölsystem	Druckumlaufschmierung		
Drehrichtung [Kurbelwelle]	Gegen den Uhrzeigersinn, vom Schwungrad aus gesehen		
Trockengewicht mit Getriebe	220 kg		
Abgasnormen	EU: RCD (erfüllt ab 2016 RCD2)	BSO II	EMC
	US: EPA Tier3		
Motorfüße	Flexible, gummigelagerte Motorfüße		

HINWEIS:Kraftstoff-Bedingungen: Dichte bei 15°C = 0,84 g/cm³; 1 kW = 1,3596 mhp = 1,3410 PS

* Kraftstofftemperatur 40°C am Einlass der Kraftstoff-Einspritzpumpe [ISO 8665:2006]

Technische Daten gemäß ISO 8665: 2006

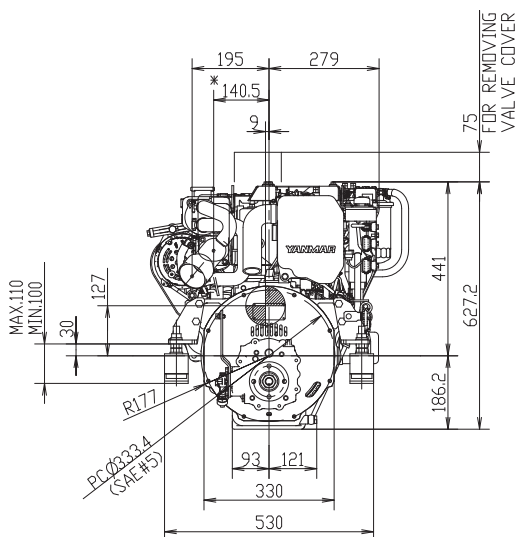
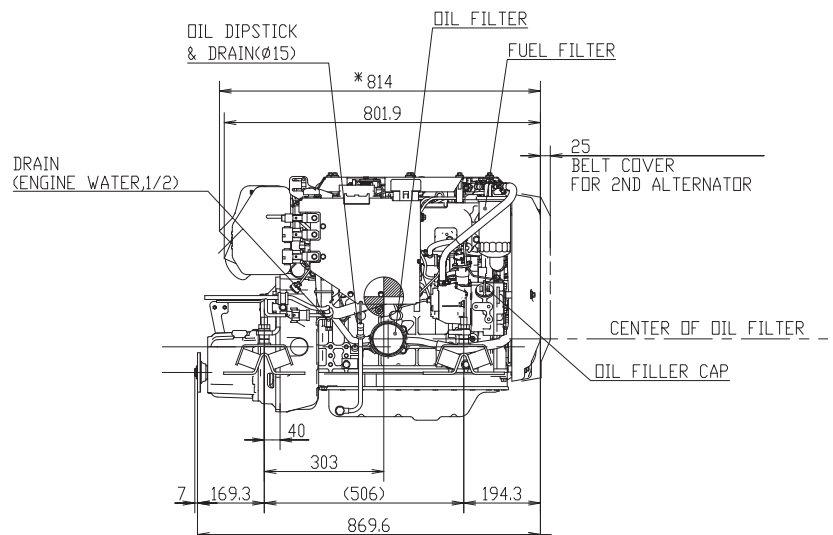
ABMESSUNGEN**Rückansicht****Seitenansicht rechts**

4JH45 mit KM35P Getriebe



LEISTUNGS- UND VERBRAUCHSKURVEN

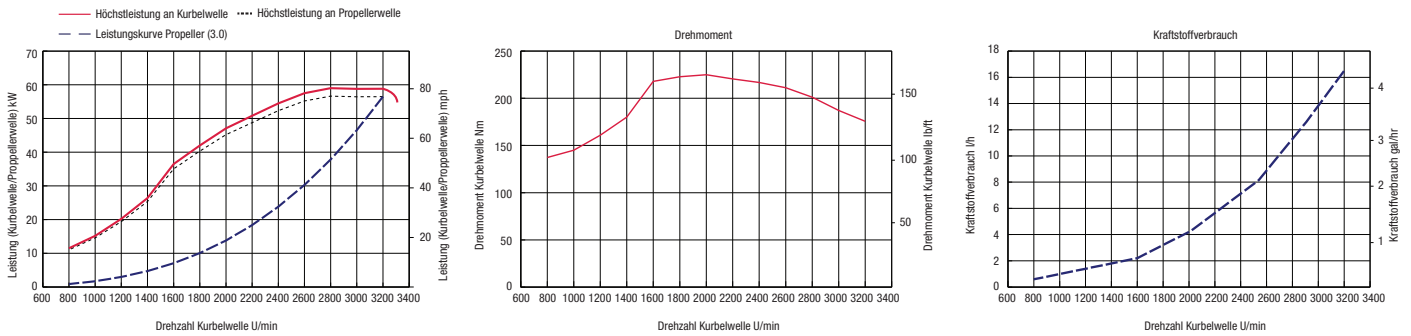

SCHIFFSGETRIEBE/ANTRIEB

Modell	KM35P		KM35A2 [Winkel: 7°]		KM4A1 [Winkel: 7°]			ZF30M	Saildrive SD60	
Kupplung	Mechanische Konuskupplung		Mechanische Konuskupplung		Mechanische Konuskupplung			Mechanische Lamellen		Mechanische Nasslamellen
Trockengewicht	15 kg		16 kg		33 kg			23 kg		44 kg
Untersetzung [vorw./rückw.]	2.36/3.16	2.61/3.16	2.33/3.06	2.64/3.06	1.47/1.47	2.14 / 2.14	2.63/2.63	2.15/2.64	2.70/2.64	2.23/2.23 2.49/2.49
Propellerdrehzahl [vorw./rückw.]	1271/949	1149/949	1288/980	1136/980	2041/2041	1402/1402	1141/1141	1395/1136	1111/1136	1345/1345 1205/1205
Drehrichtung [Propellerwelle - vorw.]	Im Uhrzeigersinn vom Heck aus gesehen		Im Uhrzeigersinn vom Heck aus gesehen		Im und gegen den Uhrzeigersinn vom Heck aus gesehen			Im Uhrzeigersinn vom Heck aus gesehen		Im und gegen den Uhrzeigersinn vom Heck aus gesehen
Trockengewicht Motor und Getriebe/Antrieb	235 kg		236 kg		253 kg			243 kg		264 kg
Länge Motor und Getriebe/Antrieb	870 mm		868 mm		926 mm			950 mm		1113 mm

INSTRUMENTENTAFELN

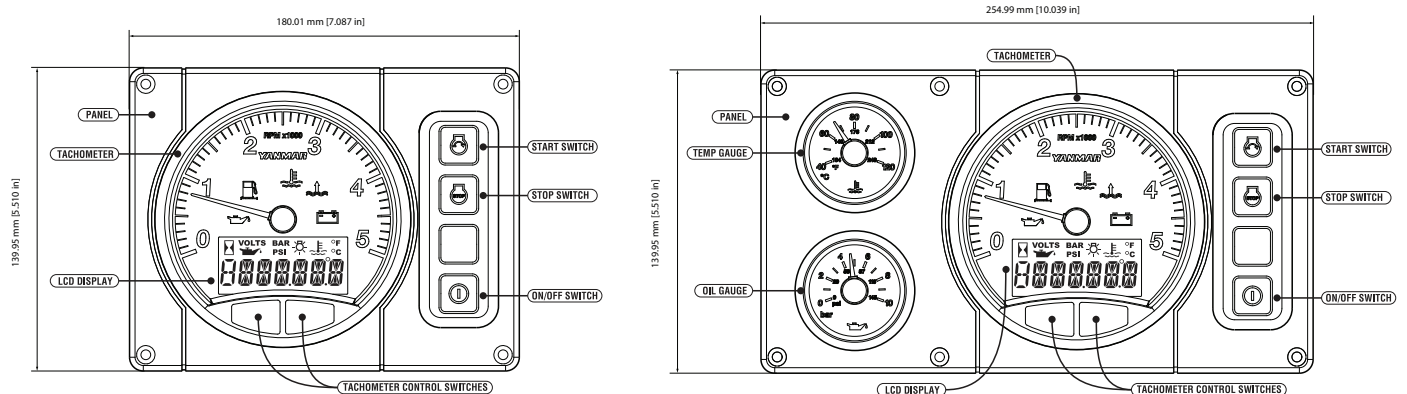

B25 STANDARD

C35 OPTIONAL

ZUBEHÖR

Standardmäßiges Motorpaket

- Flexible Motorfüße
- Abgassammelrohr (L-Type)
- Schutzhaube für Riementrieb
- Ausgleichsbehälter für Kühlwasser
- Generator 12V-125A
- Bedienungsanleitung
- B25 Kontrollpanel
- Sensoren für Kontrollpanel
- Seewasserpumpe Frontmontage
- Motorabdeckung

Optionales Zubehör

- Zweiter Generator 12V-125A oder 24V- 90A
- Steigmischkrümmer [anstelle des L-Krümmer]
- Verlängerungskabelbaum (3m, 5m, 10m)
- Boilerkit mit Absperrhahn
- C35-Kontrollpanel
- Öldrucksensor für C35 Kontrollpanel
- Verlängerung für Saildrive (75mm)
- Propeller Konusmutter für SD 60
- NMEA2000 Umwandler für CAN Bus Geräte
- Notstopsschalter

HINWEIS: Alle Daten können ohne Vorankündigung geändert werden. Text und Abbildungen sind nicht verbindlich