



4LHA-STP Baureihe

Konfiguration	4-Takt Diesel-Innenbordmotor		
Höchstleistung	* 177 kW [240 PS] 3300 U/min	[Nach ISO 3046-1]	
	** 169 kW [230 PS] 3300 U/min	[Nach ISO 8665]	
Hubraum	3,455 Liter		
Bohrung x Hub	100 mm x 110 mm		
Zylinder	4 in Reihe		
Verbrennungssystem	Direkte Einspritzung		
Ansaugsystem	Aufgeladen durch Turbolader mit seewassergekühltem Ladeluftkühler		
Startersystem	Elektrisches Startersystem 12V		
Generator	12V - 80A		
Kühlsystem	Zweikreissystem mit Frischwasser- und Seewasserkühlung		
Schmierölsystem	Druckumlaufschmierung		
Drehrichtung [Kurbelwelle]	Gegen den Uhrzeigersinn, vom Schwungrad aus gesehen		
Trockengewicht ohne Getriebe	365 kg		
Abgasnormen	EU: RCD	BSO II	EMC
	SOLAS MED 96/98/EC		
Motorfüße	Flexible, gummigelagerte Motorfüße		

HINWEIS:Kraftstoff-Bedingungen: Dichte bei 15°C = 0,84 g/cm³; 1 PS = 0,7355 kW = 0,9863 bhp ohne Nebenaggregate

* Kraftstofftemperatur 25°C am Einlass der Kraftstoff-Einspritzpumpe [ISO 3046-1]

** Kraftstofftemperatur 40°C am Einlass der Kraftstoff-Einspritzpumpe [ISO 8665:2006]

Technische Daten gemäß ISO 8665:2006/3046-1

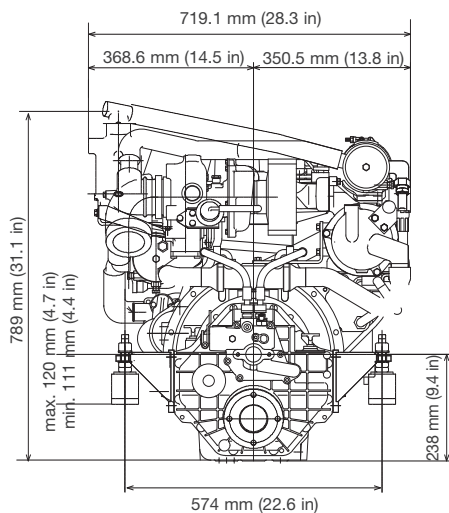
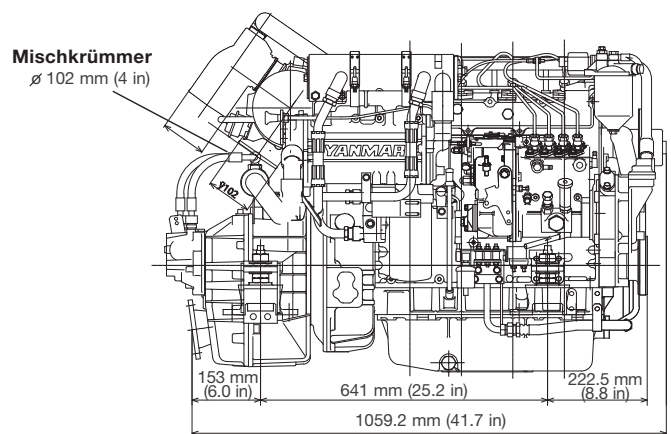
ABMESSUNGEN**Rückansicht****Seitenansicht rechts**

4LHA-STP mit ZF63A zur Verwendung auf See



LEISTUNGS- UND VERBRAUCHSKURVEN (Leistung in Übereinstimmung mit ISO 8665 – Leistungswerte enthalten eine Toleranz von +/- 3%)

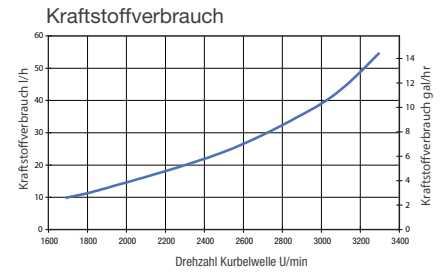
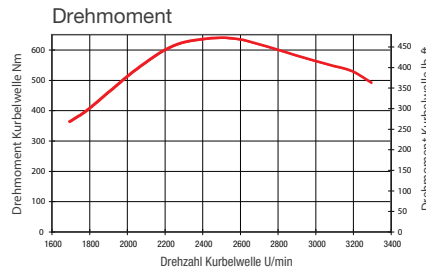
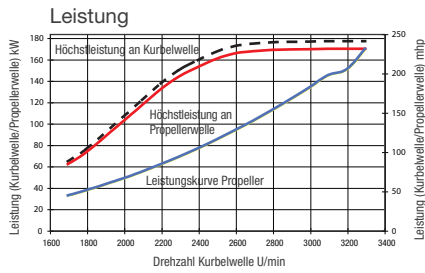

SCHIFFSGETRIEBE/ANTRIEB*

Model	KMH50A [Winkel 8°]				ZF63A [Winkel 8°]				
Kupplung	Mechanisch gesteuerte Lamellenkupplung				Mechanisch gesteuerte Lamellenkupplung				
Trockengewicht	44 kg				28 kg				
Untersetzung [vorw./rückw.]	1,67/1,67	2,13/2,13	2,43/2,43		1,22/1,22	1,56/1,58	2,04/2,02	2,52/2,54	2,68/2,71
Propellerdrehzahl [vorw./rückw.]	1976/1976	1549/1549	1358/1358		2714/2716	2111/2085	1620/1636	1308/1301	1230/1218
Drehrichtung	Im Uhrzeigersinn und gegen den Uhrzeigersinn				Im Uhrzeigersinn und gegen den Uhrzeigersinn				
[Propellerwelle - vorw.]	vom Heck aus gesehen				vom Heck aus gesehen				
Trockengewicht - Motor und Getriebe	409 kg				393 kg				

* Andere Schiffsgetriebe und Konfigurationen auf Anfrage erhältlich. Weitere Informationen erhalten Sie bei Ihrem Händler vor Ort.

INSTRUMENTENTAFEL

Neue Tafel Typ C

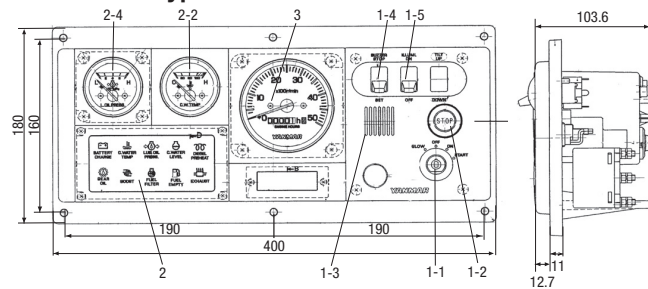

INSTRUMENTENTAFELTYP

NEUE TAFEL TYP C

Funktion	NEUE TAFEL TYP C
1-Schalteneinheit	
1-1 Schlüsselschalter für Glühen/An/Aus/Start [Schalter mit 4 Stellungen]	Auf Tafel vorhanden
1-2 Motorstoppschalter	Auf Tafel vorhanden
1-3 Alarmsignaltongeber [Kühlwassertemperatur, niedriger Öldruck]	Auf Tafel vorhanden
1-4 Alarmsignaltongeber Stoppschalter	Auf Tafel vorhanden
1-5 Schalter für die Beleuchtung der Messgeräte	Auf Tafel vorhanden
2-Alarmleuchte	
Batterie lädt nicht	Auf Tafel vorhanden
Hohe Kühlwassertemperatur	Auf Tafel vorhanden
Niedriger Öldruck	Auf Tafel vorhanden
Ladedruck hoch [für 4LHA-STP]	Auf Tafel vorhanden
3-Tachometer mit Betriebsstundenzähler	Auf Tafel vorhanden
4-Messuntereinheit	Auf Tafel vorhanden
4-1 Öldruckmessgerät	Auf Tafel vorhanden
4-2 Kühlwassertemperaturmessgerät	Auf Tafel vorhanden
4-3 Ladedruckmessgerät [Turbo]	Nicht auf Tafel vorhanden
5-Quarzuhr	Nicht auf Tafel vorhanden

ZUBEHÖR

Standardmäßiges Motorpaket

- Sensoren für verschiedene Tafeln
- Krümmer zum Mischen von Abgas/Wasser [L-förmig]
- Generator 12V - 80A

Optionales Zubehör

- Flexible Motorfüße
- Steigkrümmer zum Mischen von Wasser [anstelle des L-Krümmer]
- Neue Instrumententafel Typ C
- Kabelbaum für zweite Station Y
- Ölmesstab für gegenüberliegende Seite
- Entlüftungseinrichtung für Kühlwasserbehälter

HINWEIS: Alle Daten können ohne Vorankündigung geändert werden. Text und Abbildungen sind nicht verbindlich.