



# 6BY3-160 Baureihe

Konfiguration	4-Takt Diesel-Innenbordmotor		
Höchstleistung	* 117 kW [160 PS] 2800 U/min	[Nach ISO 8665]	
Hubraum	2,993 Liter		
Bohrung x Hub	84 mm x 90 mm		
Zylinder	6 in Reihe		
Verbrennungssystem	Direkte Einspritzung mit Common-Rail-System von Bosch		
Ansaugsystem	Aufgeladen durch Turbolader mit seewassergekühltem Ladeluftkühler		
Leerlaufdrehzahl	650 - 950 U/min	[einstellbar]	
Elektrisches System	12V		
Generator	12V - 150A Gegen Aufpreis: zweite Lichtmaschine		
Vorglühanlage	Glühkerzensystem		
Kühlsystem	Zweikreissystem mit Frischwasser- und Seewasserkühlung		
Schmierölsystem	Druckumlaufschmierung		
Drehrichtung [Kurbelwelle]	Gegen den Uhrzeigersinn, vom Schwungrad aus gesehen		
Trockengewicht ohne Getriebe	328 kg		
Abgasnormen	EU: RCD	BSO II	EMC
	US: EPA Tier3		
Motorfüße	Flexible, gummigelagerte Motorfüße		

**HINWEIS:**Kraftstoff-Bedingungen: Dichte bei 15°C = 0,84 g/cm<sup>3</sup>; 1 kW = 1,3596 mhp = 1,3410 PS

Kraftstofftemperatur 40°C am Einlass der Kraftstoff-Einspritzpumpe [ISO 8665: 2006]

Technische Daten gemäß ISO 8665: 2006/3046-1

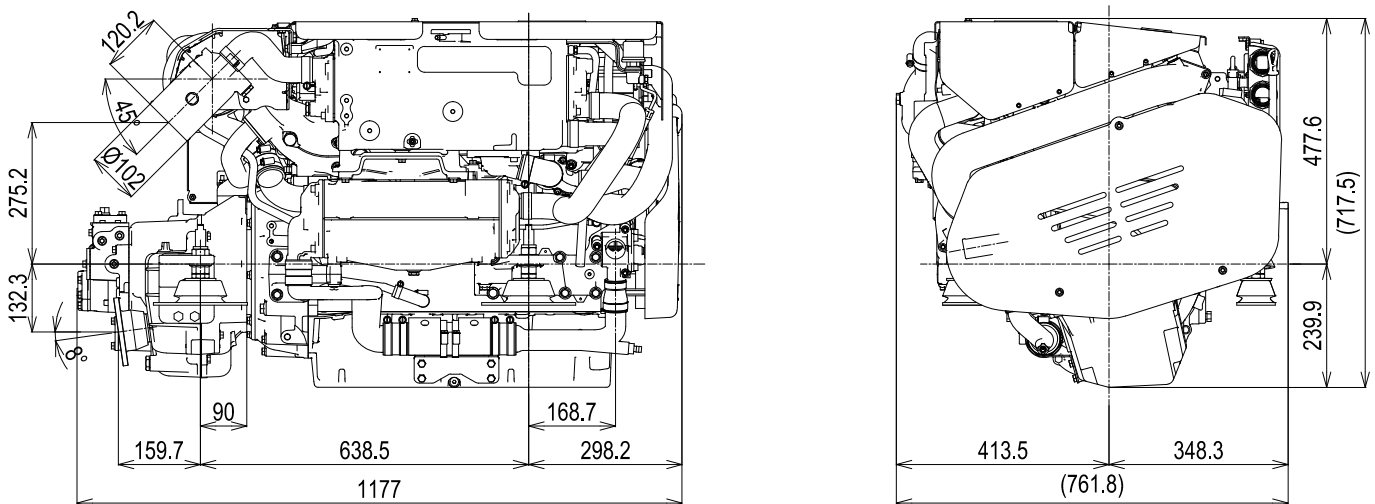
**ABMESSUNGEN**

6BY3-160 mit KMH51A zur Verwendung auf See



LEISTUNGSKURVEN

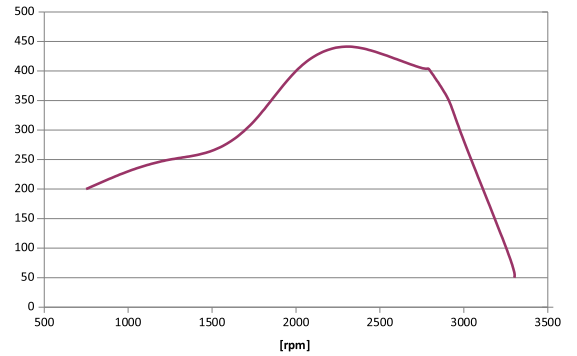
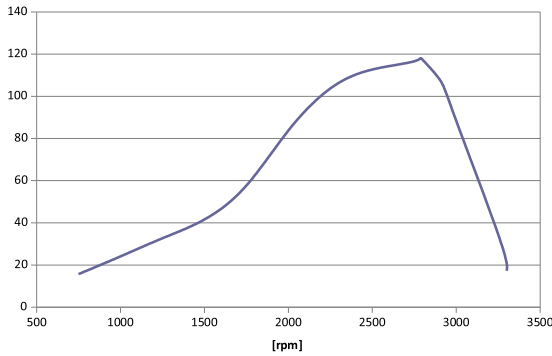

SCHIFFSGETRIEBE/ANTRIEB

Modell	KMH50A [Winkel 8°]		
Kupplung	Mechanisch/elektrisch gesteuerte Lamellenkupplung		
Trockengewicht	43 kg ohne Fuß und Kühler [= 15,5 kg]		
Untersetzung [vorw./rückw.]	1,67/1,67	2,13/2,13	2,43/2,43
Drehrichtung	Im Uhrzeigersinn und gegen den Uhrzeigersinn vom Heck aus gesehen		
Schmierölvorgaben	API-Klasse: CF oder höhere SAE-Güte #30		
Trockengewicht - Motor und Getriebe	375 kg		

Modell	KMH50V [integraler V-Antrieb 12°]			
Kupplung	Mechanisch/elektrisch gesteuerte Lamellenkupplung			
Trockengewicht	59 kg ohne Fuß und Kühler [= 20 kg]			
Untersetzung [vorw./rückw.]	1,22/1,22	1,58/1,58	2,08/2,08	2,47/2,47
Drehrichtung	Im Uhrzeigersinn und gegen den Uhrzeigersinn vom Heck aus gesehen			
Schmierölvorgaben	API-Klasse: CF oder höhere SAE-Güte #30			
Trockengewicht - Motor und Getriebe	395 kg			

STEUERUNG "LIMITED"

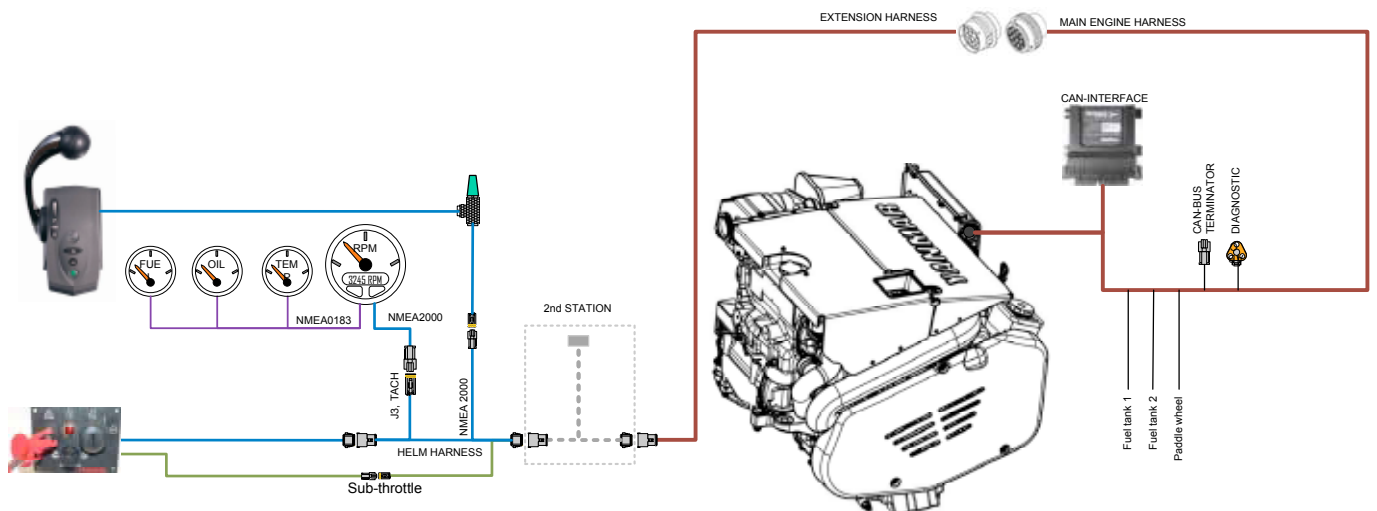

ZUBEHÖR

**Serienausstattung**

- Einpolige 150A Lichtmaschine
- Wassergekühlter Auspuffkrümmer (L-Typ)
- Automatische Glühkerzenüberwachung
- Flexible Motorlager
- Internes elektronisches NMEA2000 Überwachungssystem (CAN-Bus)

**Sonderausstattung**

- Zweite Lichtmaschine 24/90A
- Hoher wassergekühlter Auspuffkrümmer (anstelle L-Typ)
- Zweiter Ölpeilstab auf der Auspuffseite
- Elektrische Schaltung
- Zusätzliches Trollingvalve (Untersetzung) am Getriebe (mechanisch und elektrisch)
- Digitale Anzeige (NMEA 2000)

HINWEIS: Alle Daten können ohne Vorankündigung geändert werden. Text und Abbildungen sind nicht verbindlich.