



# 6LY3-UTP Baureihe

Konfiguration	4-Takt Diesel-Innenbordmotor	
Höchstleistung	* 279 kW [380 PS] 3300 U/min	[Nach ISO 8665]
Hubraum	5,813 Liter	
Bohrung x Hub	106 mm x 110 mm	
Zylinder	6 in Reihe	
Verbrennungssystem	Direkte Einspritzung	
Ansaugsystem	Aufgeladen durch Turbolader mit seewassergekühltem Ladeluftkühler	
Startersystem	Elektrisch Startersystem 12V - 3 kW	
Generator	12V - 80A	
Kühlsystem	Zweikreissystem mit Frischwasser- und Seewasserkühlung	
Schmierölsystem	Druckumlaufschmierung	
Drehrichtung [Kurbelwelle]	Gegen den Uhrzeigersinn vom Schwungrad aus gesehen	
Trockengewicht ohne Getriebe	640 kg	
Abgasnormen	EU: RCD	EMC
	IMO: MARPOL 73/78 Anhang VI	
Motorfüße	Flexible, gummigelagerte Motorfüße	

**HINWEIS:**Kraftstoff-Bedingungen: Dichte bei 15°C = 0,86 g/cm<sup>3</sup>; 1 kW = 1,3596 mhp = 1,3410 PS

\* Kraftstofftemperatur 40°C am Einlass der Kraftstoff-Einspritzpumpe [ISO 8665: 1994]

Technische Daten gemäß ISO 8665: 1994

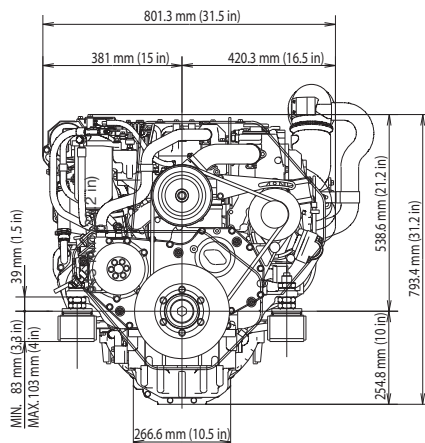
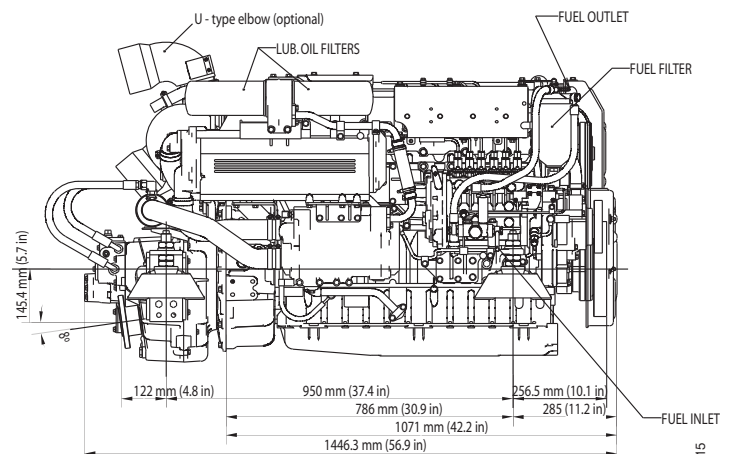
**MASSE****Vorderansicht****Seitenansicht rechts**

6LY3-UTP mit Yanmar KMH61A Schiffsgetriebe



LEISTUNGS- UND VERBRAUCHSKURVEN

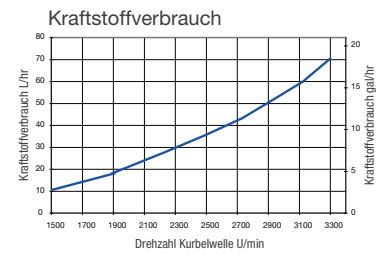
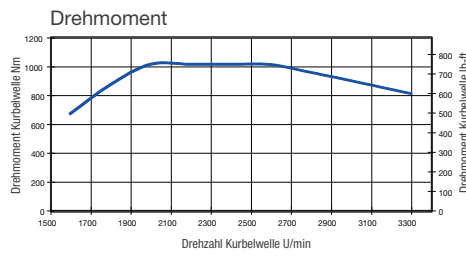
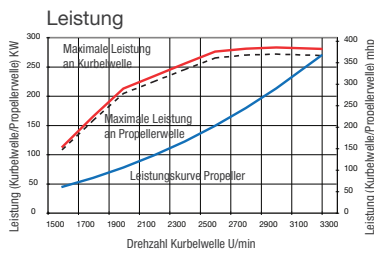

SCHIFFSGETRIEBE/ANTRIEB

Modell	KMH61A			KMH61V			
Kupplung	Mechanisch/elektrisch gesteuerte Lamellenkupplung			Mechanisch/elektrisch gesteuerte Lamellenkupplung			
Trockengewicht	78 kg			83,9 kg			
Untersetzung [vorw./rückw.]	1,55/1,55	2,04/2,04	2,43/2,43	1,24/1,24	1,49/1,49	1,98/1,98	2,43/2,43
Propellerdrehzahl [vorw./rückw.]	2129/2129	1618/1618	1358/1358	2661/2661	2215/2215	1666/1666	1358/1358
Drehrichtung	Im Uhrzeigersinn und gegen den Uhrzeigersinn			Im Uhrzeigersinn und gegen den Uhrzeigersinn			
[Propellerwelle - vorw.]	von Heck aus gesehen			von Heck aus gesehen			
Trockengewicht Motor und Getriebe/Antrieb	718 kg			723,9 kg			

\*Andere Schiffsgetriebe und Konfigurationen auf Anfrage erhältlich. Mehr Informationen erhalten Sie bei Ihrem Händler vor Ort.

INSTRUMENTENTAFEL

Unterschiedliche Schaltungen

Multifunktions LCD-Display



CAN-Bussystem

Multifunktions LCD-Display:

- Motorinformationen
- Wartungsinformationen
- Diagnosemeldungen

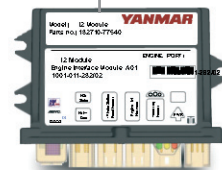

Motor ECU-Schnittstelle

ZUBEHÖR

Standardmäßiges Motorpaket

- Standardmotorpaket
- Abgas-Mischkrümmer [L-Typ]
- Luftheizung

Optionales Motorpaket

- Kraftstoff-Wasser-Separator
- Steigleitung/Mischkrümmer [anstelle L-Krümmer]
- Entleerpumpe Schmieröl
- Entfernter Ölfilter gegenüberliegende Seite
- Entlüftung für Kühlmittel tank
- Flexible Befestigungen [Barry oder Bridgestone]
- SOLAS KIT

ELEKTRONISCHES STEUERSYSTEM

Standardmäßiges elektronisches Steuersystem

- CANBUS-NMEA 2000 Elektroniksystem
- Zündungspanel mit Kippschaltern
- Multifunktions LCD-Display
- Elektronischer Schaltung

Optionales elektronisches Steuersystem:

- Bausatz Zweitstation für Flybridge
- Zündungspanel mit Schlüsselschalter
- Verlängerungskabelsatz
- Unterschiedliche Schaltungen
- Trollingmodus-Kit

HINWEIS: Änderungen aller Daten vorbehalten. Text und Abbildungen sind nicht verbindlich.